



เอกสารประกอบการสอนรายวิชาสังคมศึกษา 6 ส23103
ชั้นมัธยมศึกษาปีที่ 3 ภาคเรียนที่ 2
กลุ่มสาระการเรียนรู้รายวิชาสังคมศึกษา ศาสนาและวัฒนธรรม

ชุดการสอนแบบศูนย์การเรียนรู้ เรื่องทวีปอเมริกาเหนือ

นางมงคลยา พานดง
ตำแหน่งครู วิทยฐานะชำนาญการพิเศษ

โรงเรียนทุ่งกว่าวิทยาคม
สังกัดสำนักงานเขตพื้นที่การศึกษามัธยมศึกษา ลำปาง ลำพูน
สำนักงานคณะกรรมการการศึกษาขั้นพื้นฐาน
กระทรวงศึกษาธิการ

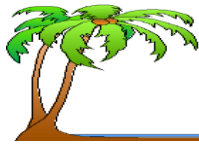

ส่วนประกอบของชุดการสอน

ชุดการสอนแบบศูนย์การเรียนรู้ เรื่องทวีปอเมริกาเหนือ สาธารณรัฐศาสตร์ หน่วยทวีปอเมริกาเหนือ ชุดนี้เป็นชุดการสอนสำหรับครูใช้ประกอบการจัดกิจกรรมการเรียนรู้รายวิชาสังคมศึกษา 6 รหัสวิชา ส23103 ระดับชั้นมัธยมศึกษาปีที่ 3 มีส่วนประกอบดังนี้

- | | | | |
|--|-------|----|------|
| 1. แบบทดสอบก่อนเรียน - หลังเรียน | จำนวน | 50 | ชุด |
| 2. กระดาษคำตอบ | จำนวน | 50 | ชุด |
| 3. เฉลยข้อสอบก่อน - หลังเรียน | จำนวน | 2 | ชุด |
| 4. แผนที่ทวีปอเมริกาเหนือ | จำนวน | 1 | แผ่น |
| 5. ชุดการสอนชุดนี้จัดไว้ 6 ศูนย์ และศูนย์สำรอง 1 ศูนย์ ประกอบด้วย | | | |
| ศูนย์ที่ 1 ขนาด ที่ตั้ง อาณาเขต และภูมิหลังทางประวัติศาสตร์ของทวีปอเมริกาเหนือ | | | |
| 1. บัตรคำสั่ง | จำนวน | 1 | ชุด |
| 2. บัตรเนื้อหา | จำนวน | 10 | ชุด |
| 3. บัตรคำถาม | จำนวน | 10 | ชุด |
| 4. บัตรเฉลย | จำนวน | 1 | ชุด |
| ศูนย์ที่ 2 ลักษณะภูมิประเทศของทวีปอเมริกาเหนือ | | | |
| 1. บัตรคำสั่ง | จำนวน | 1 | ชุด |
| 2. บัตรเนื้อหา | จำนวน | 10 | ชุด |
| 3. บัตรคำถาม | จำนวน | 10 | ชุด |
| 4. บัตรเฉลย | จำนวน | 1 | ชุด |
| ศูนย์ที่ 3 ลักษณะภูมิอากาศ และพืชพรรณธรรมชาติของทวีปอเมริกาเหนือ | | | |
| 1. บัตรคำสั่ง | จำนวน | 1 | ชุด |
| 2. บัตรเนื้อหา | จำนวน | 10 | ชุด |
| 3. บัตรคำถาม | จำนวน | 10 | ชุด |
| 4. บัตรเฉลย | จำนวน | 1 | ชุด |

ศูนย์ที่ 4 ลักษณะเศรษฐกิจของทวีปอเมริกาเหนือ

1. บัตรคำสั่ง	จำนวน	1	ชุด
2. บัตรเนื้อหา	จำนวน	10	ชุด
3. บัตรคำถาม	จำนวน	10	ชุด
4. บัตรเฉลย	จำนวน	1	ชุด

ศูนย์ที่ 5 ลักษณะทางสังคมและวัฒนธรรมของทวีปอเมริกาเหนือ

1. บัตรคำสั่ง	จำนวน	1	ชุด
2. บัตรเนื้อหา	จำนวน	10	ชุด
3. บัตรคำถาม	จำนวน	10	ชุด
4. บัตรเฉลย	จำนวน	1	ชุด

ศูนย์ที่ 6 ลักษณะการเมืองการปกครองของทวีปอเมริกาเหนือ

1. บัตรคำสั่ง	จำนวน	1	ชุด
2. บัตรเนื้อหา	จำนวน	10	ชุด
3. บัตรคำถาม	จำนวน	10	ชุด
4. บัตรเฉลย	จำนวน	1	ชุด

ศูนย์ที่ 7 ศูนย์สำรอง

1. จิกซอว์แผนที่ทวีปอเมริกาเหนือ	จำนวน	1	ชุด
2. แผ่นพับแสนกล	จำนวน	1	ชุด
3. ความรู้หน้าเดียว	จำนวน	1	ชุด
4. หนังสือเล่มเล็กย้อนอดีตประวัติศาสตร์โลก	จำนวน	1	ชุด



คำชี้แจงสำหรับผู้สอน / ผู้ใช้

ก่อนสอน

1. ครูเตรียมวัสดุอุปกรณ์ ซึ่งมีได้จัดไว้ในชุดการสอนล่วงหน้า (ดูสิ่งที่ครูต้องเตรียม)
2. ครูศึกษาเนื้อหาที่จะต้องสอนโดยละเอียดพอสมควร และศึกษาอย่างรอบคอบ
3. ครูจัดชั้นเรียนตามข้อเสนอแนะ
4. ครูแบ่งนักเรียนออกเป็น 6 กลุ่ม กลุ่มละ 6 - 7 คน
5. ครูเตรียมชุดการสอนเป็นกลุ่มๆ เพื่อให้แต่ละกลุ่มมารับได้สะดวก
6. ถ้าเป็นการเรียนแบบศูนย์การเรียนครั้งแรกให้ครูชี้แจงให้นักเรียนรู้เกี่ยวกับบทบาทของนักเรียนในการเรียนแบบใช้ชุดการสอน
7. ก่อนสอนครูจะต้องให้นักเรียนทำแบบทดสอบก่อนเรียน (Pre - test) ตรวจสอบแบบทดสอบ พร้อมทั้งกระดาษคำตอบให้เพียงพอกับจำนวนนักเรียน
8. เตรียมแบบฝึกปฏิบัติสำหรับนักเรียนทุกคน

ดำเนินการสอน

1. การสอนแบ่งออกเป็น 3 ชั้นคือ
 - 1.1 ชั้นนำเข้าสู่บทเรียน
 - 1.2 ชั้นเข้าสู่กิจกรรม
 - 1.3 ชั้นสรุปบทเรียน
2. เมื่อเริ่มให้นักเรียนทุกกลุ่มปฏิบัติกิจกรรม ครูไม่ควรพูดเสียงดัง หากมีอะไรพูดรายกลุ่มรายบุคคล ต้องไม่รบกวนกิจกรรมนักเรียนกลุ่มอื่นๆ
3. ขณะที่นักเรียนประกอบกิจกรรม ครูควรเดินดูการทำงานของนักเรียนแต่ละกลุ่มโดยใกล้ชิด หากมีนักเรียนคนใดหรือกลุ่มใดมีปัญหาครูควรจะไปให้ความช่วยเหลือ และคอยให้คำปรึกษาจนปัญหานั้นคลี่คลาย
4. หากนักเรียนคนใดทำงานช้าจนเกินไป ครูควรให้นักเรียนผู้นั้นทำกิจกรรมพิเศษซึ่งเตรียมไว้สำหรับนักเรียนที่เรียนช้า
5. หากนักเรียนคนใดหรือกลุ่มใดทำงานเร็วจนเกินไป ครูควรเตรียมกิจกรรมพิเศษไว้เพื่อด้วย

6. การเปลี่ยนกลุ่มศูนย์การเรียนรู้กระทำได้อย่างไร

6.1 นักเรียนทุกกลุ่มประกอบกิจกรรมเรียบร้อยแล้ว

6.2 หากมีกลุ่มที่ทำกิจกรรมเสร็จพร้อมกันสองกลุ่ม ให้เปลี่ยนศูนย์การเรียนรู้ระหว่างกลุ่มได้เลย

6.3 หากมีกลุ่มใดที่เสร็จก่อน โดยกลุ่มอื่นยังไม่เสร็จให้กลุ่มที่เสร็จก่อนเปลี่ยนไปยังศูนย์สำรอง และเมื่อมีกลุ่มใดว่างก็ให้ละจากศูนย์สำรองไปยังศูนย์การเรียนรู้ที่ว่างนั้น (ดูแผนผัง)

7. ก่อนบอกให้เปลี่ยนกลุ่ม ครูจะต้องเน้นให้นักเรียนเก็บชุดสื่อการสอนของตนไว้ในสภาพที่เรียบร้อยห้ามถือไปด้วย เว้นเสียแต่สมุดแบบฝึกหัดของนักเรียนเอง และขอให้เปลี่ยนกลุ่มอย่างเป็นระเบียบเรียบร้อย

8. การสรุปบทเรียนควรเป็นกิจกรรมร่วมของทุกกลุ่มหรือตัวแทนกลุ่มร่วมกัน

หลังสอน

1. หลังจากการสอนเสร็จเรียบร้อยแล้วให้นักเรียนทำแบบทดสอบหลังเรียน(Post - test) ชุดเดียวกันกับแบบทดสอบก่อนเรียน

2. ในกรณีที่นักเรียนคนใดขาดเรียนในหน่วยใดหน่วยหนึ่ง ให้นักเรียนเรียนเป็นรายบุคคลจากชุดการสอนที่เตรียมไว้โดยครูอาจแยกออกมาอย่างละ 1 ชุด สำหรับนักเรียนคนนั้น

3. หลังจากนักเรียนได้เรียนเนื้อหาครบทุกกลุ่มแล้ว ให้ครูเก็บกระดาษคำตอบไว้ในแฟ้มของนักเรียน เพื่อเปรียบเทียบการเปลี่ยนแปลงพฤติกรรมและความก้าวหน้าของนักเรียน

สิ่งที่ครูต้องเตรียม

1. ครูจะต้องตรวจสอบชุดการสอนก่อนว่ามีอุปกรณ์ครบถ้วนทุกกิจกรรม

2. ครูจะต้องแบ่งกลุ่มนักเรียนให้เท่ากันหรือใกล้เคียงกัน

3. ข้อทดสอบก่อนและหลังเรียน พร้อมด้วยกระดาษคำตอบ

4. แบบฝึกปฏิบัติสำหรับนักเรียนทุกคน



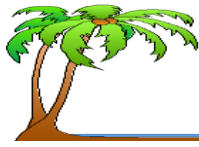

บทบาทนักเรียน

ครูจะต้องชี้แจงให้นักเรียนทราบบทบาทของนักเรียนดังต่อไปนี้

1. ให้แต่ละกลุ่มเลือกหัวหน้ากลุ่มขึ้นมา 1 คน นักเรียนที่เป็นหัวหน้ากลุ่ม อ่านบัตรคำสั่ง และปฏิบัติตามคำสั่งที่ละขั้นตอนอย่างระมัดระวัง และรอบคอบ
2. นักเรียนต้องตั้งใจตอบคำถามอย่างสุดความสามารถ คำถามที่มีปรากฏไว้ในชุดการสอน ไม่ใช่ข้อสอบ แต่เป็นส่วนหนึ่งของการเรียนรู้
3. นักเรียนต้องตั้งใจปฏิบัติกิจกรรมอย่างจริงจัง ไม่ชวนเพื่อนคุย หรือเล่นกันจนการเรียนล่าช้าเกินกำหนด
4. นักเรียนต้องทำกิจกรรมแต่ละศูนย์ให้เสร็จภายใน 25 นาที
5. เมื่อเปลี่ยนจากศูนย์การเรียนต้องจัดเก้าอี้ให้เรียบร้อย และเปลี่ยนไปยังอีกกลุ่มหนึ่งด้วยความเป็นระเบียบ พร้อมทั้งนักเรียนคนอื่นจะมาใช้ได้ทันที ถ้าเผื่อมีอะไรชำรุดเสียหายต้องแจ้งให้ครูทราบทันที
6. นักเรียนจะต้องตั้งใจปฏิบัติ ใช้ชุดการสอนอย่างระมัดระวัง อย่าขีดเขียนใดๆ ลงในชุดการสอน
7. ก่อนที่เปลี่ยนศูนย์การเรียนจะต้องจัดบัตรต่างๆ และสื่อการเรียนรู้เข้าไปที่เดิมให้เรียบร้อย ถ้ามีสิ่งใดชำรุดเสียหาย ควรแจ้งครูให้ทราบทันที
8. ถ้าหากกลุ่มใดเสร็จก่อนโดยที่กลุ่มอื่นยังไม่เสร็จ ให้เปลี่ยนไปยังศูนย์สำรอง และเมื่อกลุ่มอื่นเสร็จก็ให้เปลี่ยนศูนย์ทันที
9. หลังจากสรุปบทเรียนแล้ว นักเรียนต้องทำแบบทดสอบหลังเรียน

สิ่งที่นักเรียนต้องเตรียม

1. สมุดบันทึก
2. ปากกา ยางลบ ไม้บรรทัด

การประเมินผล

1. ประเมินผลจากการทำแบบทดสอบก่อนเรียนและหลังเรียน
2. ประเมินผลจากผลงานของนักเรียนในการทำแบบฝึกหัด
3. ประเมินผลจากการร่วมปฏิบัติกิจกรรมภายในกลุ่ม
4. ประเมินผลจากงานที่มอบหมายให้ทำ



แผนผังการจัดชั้นเรียน

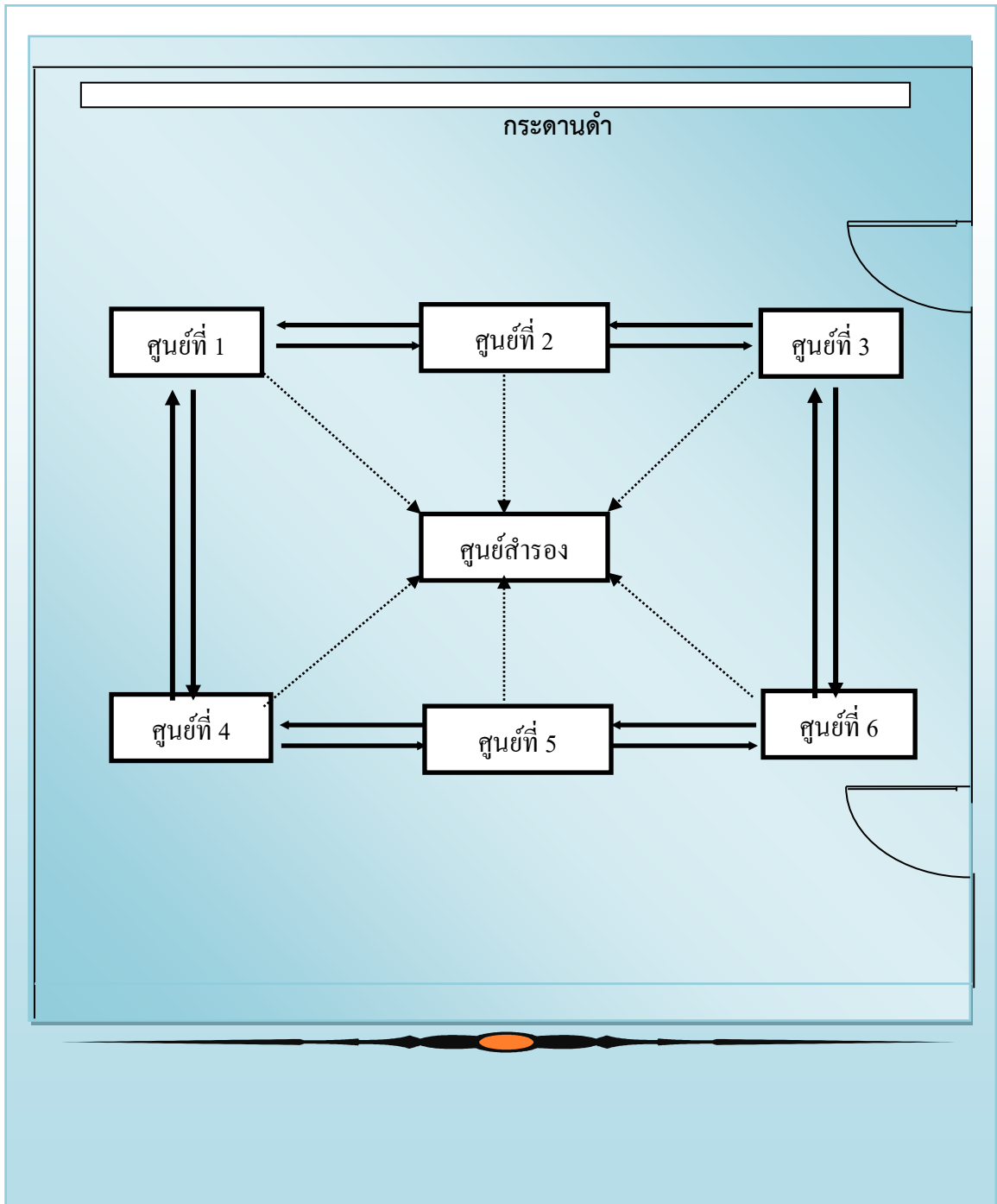

แผนการจัดกิจกรรมการเรียนรู้ที่ 4

กลุ่มสาระการเรียนรู้ สังคมศึกษา ศาสนา และวัฒนธรรม

ชั้นมัธยมศึกษาปีที่ 3

รายวิชา สังคมศึกษา ศาสนา และวัฒนธรรม

หน่วยการเรียนรู้ที่ 3

ชื่อหน่วย ทวีปอเมริกาเหนือ

เวลา 4 ชั่วโมง

ชื่อเรื่อง ทวีปอเมริกาเหนือ

นางมณฑลยา พานดง

1. มาตรฐาน/ตัวชี้วัด

มาตรฐาน ส 5.1 เข้าใจลักษณะของโลกทางกายภาพ และความสัมพันธ์ของสรรพสิ่งซึ่งมีผล ต่อกัน และกันในทางธรรมชาติ ใช้แผนที่และเครื่องมือทางภูมิศาสตร์ ในการค้นหาวิเคราะห์ สรุปลง และใช้ ข้อมูลตามกระบวนการทางภูมิศาสตร์ตลอดจนใช้ภูมิสารสนเทศอย่างมีประสิทธิภาพ

ม.3/1 ใช้เครื่องมือทางภูมิศาสตร์ในการรวบรวม วิเคราะห์ และนำเสนอข้อมูลเกี่ยวกับ ลักษณะทางกายภาพและสังคมของทวีปอเมริกาเหนือและอเมริกาใต้

ม.3/2 วิเคราะห์ความสัมพันธ์ระหว่างลักษณะทางกายภาพและสังคมของทวีปอเมริกาเหนือ และอเมริกาใต้

มาตรฐาน ส 5.2 เข้าใจปฏิสัมพันธ์ระหว่างมนุษย์กับสภาพแวดล้อมทางกายภาพที่ก่อให้เกิด การสร้างสรรค์วิถีการดำเนินชีวิต มีจิตสำนึก และมีส่วนร่วมในการอนุรักษ์ ทรัพยากรและสิ่งแวดล้อม เพื่อ การพัฒนาที่ยั่งยืน

ม.3/1 วิเคราะห์การก่อเกิดสิ่งแวดล้อมใหม่ทางสังคม อันเป็นผลจากการเปลี่ยนแปลงทาง ธรรมชาติและทางสังคมของทวีปอเมริกาเหนือและอเมริกาใต้

ม.3/2 ระบุแนวทางการอนุรักษ์ทรัพยากรธรรมชาติและสิ่งแวดล้อมในทวีปอเมริกาเหนือ และอเมริกาใต้

2. สาระสำคัญ/ความคิดรวบยอด

ทำเลที่ตั้ง ลักษณะภูมิประเทศของทวีปอเมริกาเหนือมีความสัมพันธ์กับภูมิอากาศ พืชพรรณ ธรรมชาติ และมีผลต่อเศรษฐกิจของทวีปอเมริกาเหนือ

3. สาระการเรียนรู้

3.1 สาระการเรียนรู้แกนกลาง

- 1) เครื่องมือทางภูมิศาสตร์ที่แสดงลักษณะทางกายภาพของทวีปอเมริกาเหนือ
- 2) ลักษณะทางกายภาพของทวีปอเมริกาเหนือ
- 3) การเปลี่ยนแปลงทางประชากรของทวีปอเมริกาเหนือ
- 4) ทรัพยากรธรรมชาติในทวีปอเมริกาเหนือ

4. สมรรถนะสำคัญของผู้เรียน

4.1 ความสามารถในการสื่อสาร

4.2 ความสามารถในการคิด

- 1) ทักษะการสำรวจค้นหา
- 2) ทักษะการรวบรวมข้อมูล
- 3) ทักษะการวิเคราะห์
- 4) ทักษะการสังเคราะห์
- 5) ทักษะการเชื่อมโยง

4.3 ความสามารถในการใช้ทักษะชีวิต

5. คุณลักษณะอันพึงประสงค์

1. มีวินัย
2. ใฝ่เรียนรู้
3. มุ่งมั่นในการทำงาน

6. การจัดกิจกรรมการเรียนรู้

เนื้อหา	กิจกรรมการเรียนรู้	สื่อการเรียนรู้	การประเมินผล
	ก. ชี้นำเข้าสู่บทเรียน 1. นักเรียนทำแบบทดสอบก่อนเรียน 2. นักเรียนยกตัวอย่างประเทศในทวีปอเมริกาเหนือที่รู้จัก และออกมาชี้แผนที่ 3. แบ่งนักเรียนเป็น 6 กลุ่มเรียน เวียนไปแต่ละศูนย์ 4. สมาชิกรับของศูนย์ไปที่กลุ่ม	- แผนที่ทวีปอเมริกาเหนือ	ก. ประเมินผลก่อนเรียน - ใช้แบบทดสอบ 20 ข้อ
ศูนย์ที่ 1 ที่ตั้ง ขนาด อาณาเขต ภูมิหลังทาง ประวัติศาสตร์	ข. ชั้นประกอบกิจกรรม 1. หัวหน้ากลุ่มอ่านบัตรคำสั่งแล้วปฏิบัติตามคำสั่ง 2. หัวหน้ากลุ่มเปิดซองบัตรเนื้อหาและแจกบัตรเนื้อหาให้สมาชิกศึกษาพร้อมกัน 3. นักเรียนศึกษาบัตรเนื้อหาในหัวข้อที่ตั้ง ขนาด อาณาเขตการแบ่งกลุ่มประเทศ พร้อมกับดูแผนที่ทวีปอเมริกาเหนือ 4. นักเรียนอ่านบัตรคำถามแล้วตอบลงในสมุดแบบฝึกหัดของนักเรียน 5. หัวหน้ากลุ่มรับบัตรเฉลยคำถามจากครูมาเฉลยให้สมาชิกฟังหากข้อใดผิดให้แก้คำตอบ	1. บัตรคำสั่ง 2. บัตรเนื้อหา 3. บัตรคำถาม 4. แผนที่ทวีปอเมริกาเหนือ 5. บัตรเฉลย	ข. ประเมินผลกิจกรรม 1. บอกขนาดที่ตั้ง อาณาเขตและภูมิหลังทางประวัติศาสตร์ของทวีปอเมริกาเหนือ

เนื้อหา	กิจกรรมการเรียนรู้	สื่อการเรียนรู้	การประเมินผล
	6. นำบัตรเฉลยคืนครู เก็บบัตรเนื้อหา สื่อบัตรคำถาม เข้าซอง รอไปเรียนศูนย์ที่ 1		
ศูนย์ที่ 2 ลักษณะ ภูมิภาค	1. หัวหน้ากลุ่มอ่านบัตรคำสั่งแล้วปฏิบัติตามคำสั่ง 2. หัวหน้ากลุ่มเปิดซองบัตรเนื้อหาและแจกบัตรเนื้อหาให้สมาชิกศึกษาพร้อมกัน 3. นักเรียนศึกษาบัตรเนื้อหาในหัวข้อลักษณะภูมิภาคพร้อมกันดูแผนที่ทวีปอเมริกาเหนือ 4. นักเรียนอ่านบัตรคำถามแล้วตอบลงในสมุดแบบฝึกหัดของนักเรียน 5. หัวหน้ากลุ่มรับบัตรเฉลยคำถามจากครูมาเฉลยให้สมาชิกฟังหากข้อใดผิดให้แก้คำตอบ 6. นำบัตรเฉลยคืนครู เก็บบัตรเนื้อหา สื่อบัตรคำถาม เข้าซอง รอไปเรียนศูนย์ที่ 3	1. บัตรคำสั่ง 2. บัตรเนื้อหา 3. บัตรคำถาม 4. แผนที่ทวีปอเมริกาเหนือ 5. บัตรเฉลย	1. อธิบายลักษณะภูมิประเทศของทวีปอเมริกาเหนือ
ศูนย์ที่ 3 ลักษณะ ภูมิภาคและ พืชพรรณ ธรรมชาติ	1. หัวหน้ากลุ่มอ่านบัตรคำสั่งแล้วปฏิบัติตามคำสั่ง 2. หัวหน้ากลุ่มเปิดซองบัตรเนื้อหาและแจกบัตรเนื้อหาให้สมาชิกศึกษาพร้อมกัน 3. นักเรียนศึกษาบัตรเนื้อหาในหัวข้อลักษณะภูมิภาคและพืชพรรณธรรมชาติของอเมริกาเหนือ 4. นักเรียนอ่านบัตรคำถามแล้วตอบลงในสมุดแบบฝึกหัดของนักเรียน 5. หัวหน้ากลุ่มรับบัตรเฉลยคำถามจากครูมาเฉลยให้สมาชิกฟังหากข้อใดผิดให้แก้คำตอบ 6. นำบัตรเฉลยคืนครู เก็บบัตรเนื้อหา สื่อบัตรคำถาม เข้าซอง รอไปเรียนศูนย์ที่ 4	1. บัตรคำสั่ง 2. บัตรเนื้อหา 3. บัตรคำถาม 4. บัตรเฉลย	1. จำแนกลักษณะภูมิอากาศและพืชพรรณธรรมชาติของทวีปอเมริกาเหนือ

เนื้อหา	กิจกรรมการเรียนรู้	สื่อการเรียนรู้	การประเมินผล
<p>ศูนย์ที่ 4</p> <p>ลักษณะ</p> <p>เศรษฐกิจ</p>	<ol style="list-style-type: none"> 1. หัวหน้ากลุ่มอ่านบัตรคำสั่งแล้วปฏิบัติตามคำสั่ง 2. หัวหน้ากลุ่มเปิดซองบัตรเนื้อหาและแจกบัตรเนื้อหาให้สมาชิกศึกษาพร้อมกัน 3. นักเรียนศึกษาบัตรเนื้อหาในหัวข้อลักษณะเศรษฐกิจของทวีปอเมริกาเหนือ 4. นักเรียนอ่านบัตรคำถามแล้วตอบลงในสมุดแบบฝึกหัดของนักเรียน 5. หัวหน้ากลุ่มรับบัตรเฉลยคำถามจากครูมาเฉลยให้สมาชิกฟังหากข้อใดผิดให้แก้คำตอบ 6. นำบัตรเฉลยคืนครู เก็บบัตรเนื้อหา สื่อบัตรคำถาม เข้าซอง รอไปเรียนศูนย์ที่ 5 	<ol style="list-style-type: none"> 1. บัตรคำสั่ง 2. บัตรเนื้อหา 3. บัตรคำถาม 4. บัตรเฉลย 	<ol style="list-style-type: none"> 1. อธิบายลักษณะเศรษฐกิจของทวีปอเมริกาเหนือ
<p>ศูนย์ ที่ 5</p> <p>ลักษณะสังคม</p> <p>และวัฒนธรรม</p>	<ol style="list-style-type: none"> 1. หัวหน้ากลุ่มอ่านบัตรคำสั่งแล้วปฏิบัติตามคำสั่ง 2. หัวหน้ากลุ่มเปิดซองบัตรเนื้อหาและแจกบัตรเนื้อหาให้สมาชิกศึกษาพร้อมกัน 4. นักเรียนศึกษาบัตรเนื้อหาในหัวข้อลักษณะสังคมและวัฒนธรรมของทวีปอเมริกาเหนือ 4. นักเรียนอ่านบัตรคำถามแล้วตอบลงในสมุดแบบฝึกหัดของนักเรียน 5. หัวหน้ากลุ่มรับบัตรเฉลยคำถามจากครูมาเฉลยให้สมาชิกฟังหากข้อใดผิดให้แก้คำตอบ 6. นำบัตรเฉลยคืนครู เก็บบัตรเนื้อหา สื่อบัตรคำถาม เข้าซอง รอไปเรียนศูนย์ที่ 6 	<ol style="list-style-type: none"> 1. บัตรคำสั่ง 2. บัตรเนื้อหา 3. บัตรคำถาม 4. บัตรเฉลย 	<ol style="list-style-type: none"> 1. อธิบายลักษณะสังคมและวัฒนธรรมของทวีปอเมริกาเหนือ

เนื้อหา	กิจกรรมการเรียนรู้	สื่อการเรียนรู้	การประเมินผล
<p>ศูนยที่ 6</p> <p>ลักษณะ</p> <p>การเมืองการ</p> <p>ปกครอง</p>	<ol style="list-style-type: none"> 1. หัวหน้ากลุ่มอ่านบัตรคำสั่งแล้วปฏิบัติตามคำสั่ง 2. หัวหน้ากลุ่มเปิดซองบัตรเนื้อหาและแจกบัตรเนื้อหาให้สมาชิกศึกษาพร้อมกัน 3. นักเรียนศึกษาบัตรเนื้อหาในหัวข้อลักษณะการเมืองการปกครองของทวีปอเมริกาเหนือ 4. นักเรียนอ่านบัตรคำถามแล้วตอบลงในสมุดแบบฝึกหัดของนักเรียน 5. หัวหน้ากลุ่มรับบัตรเฉลยคำถามจากครูมาเฉลยให้สมาชิกฟังหากข้อใดผิดให้แก้คำตอบ 6. นำบัตรเฉลยคืนครู เก็บบัตรเนื้อหา สื่อบัตรคำถาม เข้าซอง รอไปเรียนศูนยที่ 1 	<ol style="list-style-type: none"> 1. บัตรคำสั่ง 2. บัตรเนื้อหา 3. บัตรคำถาม 4. บัตรเฉลย 	<ol style="list-style-type: none"> 1. บอกลักษณะการเมืองการปกครองของทวีปอเมริกาเหนือ
<p>ศูนยที่ 7</p> <p>ศูนยสำรอง</p>	<ol style="list-style-type: none"> 1. นักเรียนอ่านบัตรคำสั่ง 2. นักเรียนเลือกเล่นเกม 	<ol style="list-style-type: none"> 1. บัตรคำสั่ง 2. เกม 	
	<p>ค. ขั้นสรุป</p> <p>นักเรียนและครูช่วยกันสรุปในประเด็นต่อไปนี้</p> <ol style="list-style-type: none"> 1. ลักษณะทางกายภาพ 2. ลักษณะเศรษฐกิจ 3. ลักษณะสังคมและวัฒนธรรม 4. ลักษณะการเมืองการปกครอง 5. ทำแบบทดสอบหลังเรียน 	<ol style="list-style-type: none"> 1. แผนที่ 2. แบบทดสอบหลังเรียน 	<p>ค. ประเมินผลหลังเรียน</p> <ol style="list-style-type: none"> 1. นักเรียนทำแบบทดสอบหลังเรียน 20 ข้อ

7. สื่อการเรียนการสอน

1. ชุดการสอน เรื่องทวีปอเมริกาเหนือ
2. แผนที่ทวีปอเมริกาเหนือ

5. การวัดผลประเมินผล

1. วัดตามจุดประสงค์การเรียนรู้
2. วิธีการวัด วิธีการวัดใช้วิธีการดังนี้

- 2.1 ทดสอบก่อนเรียน เรื่องทวีปอเมริกาเหนือ
- 2.2 ทดสอบหลังเรียน เรื่องทวีปอเมริกาเหนือ
- 2.3 ประเมินผลจากการทำแบบฝึกหัด
- 2.4 ประเมินผลจากการร่วมปฏิบัติกิจกรรมภายในกลุ่ม
- 2.5 ประเมินคุณภาพเจตคติ
3. เกณฑ์การประเมินใช้เกณฑ์การประเมินที่มีองค์ประกอบดังนี้
 - 3.1 ด้านความรู้
 - 1) ให้นักเรียนทำแบบทดสอบ
 - 2) ตรวจสอบผลงานการตอบคำถามจากบัตรคำถาม
 - 3.2 ด้านทักษะกระบวนการ วัดจากผลงานของนักเรียน
 - 3.3 ด้านคุณลักษณะ (วัดจากผลงานและพฤติกรรมการทำงานของนักเรียน)
 - 1) ความซื่อสัตย์
 - 2) ความรับผิดชอบ
 - 3) ความขยัน
 - 4) ความอดทน
4. เกณฑ์การผ่าน/เกณฑ์การตัดสิน นักเรียนได้ระดับคุณภาพตั้งแต่พอใช้ขึ้นไปถือว่าผ่าน
5. เครื่องมือวัด ใช้เครื่องมือวัดและประเมินผลตามสภาพจริง โดยใช้เกณฑ์ระดับคุณภาพ
 - 5.1 แบบทดสอบก่อนเรียน
 - 5.2 แบบทดสอบหลังเรียน
 - 5.2 แบบฝึกหัดจากบัตรคำถาม
 - 5.3 แบบประเมินผลการทำงานกลุ่ม
 - 5.4 แบบประเมินคุณภาพเจตคติ

เกณฑ์





ชุดการสอนแบบศูนย์การเรียนรู้
ทวีปอเมริกาเหนือ



โดย

นางมงคลยา พานดง
โรงเรียนทุ่งกว่าวิทยาคม
อำเภอเมืองปาน จังหวัดลำปาง

แบบทดสอบก่อนเรียน ทวีปอเมริกาเหนือ
ชั้นมัธยมศึกษาปีที่ 3 สารระภูมิศาสตร์ หน่วยทวีปอเมริกาเหนือ รายวิชา ส23103

1. มหาสมุทรใดที่ตั้งขนานทวีปอเมริกาเหนือทางทิศตะวันออกและตะวันตก
 - ก. แปซิฟิก – อาร์กติก
 - ข. แปซิฟิก - อินเดีย
 - ค. แอตแลนติก – อินเดีย
 - ง. แปซิฟิก - แอตแลนติก
2. เมื่อต้องการเดินเรือสมุทรจากประเทศไทยไปอเมริกาเหนือให้ใกล้ที่สุดจะต้องผ่านมหาสมุทรใด
 - ก. มหาสมุทรแอตแลนติก
 - ข. มหาสมุทรอาร์กติก
 - ค. มหาสมุทรแปซิฟิก
 - ง. มหาสมุทรอินเดีย
3. ช่องแคบใดเป็นน่านน้ำคั่นระหว่างทวีปเอเชียกับทวีปอเมริกาเหนือ
 - ก. อ่าวฮัดสัน
 - ข. ช่องแคบเบริง
 - ค. คอคอดปานามา
 - ง. ทะเลแคริบเบียน
4. เทือกเขาใดไม่ได้อยู่ในทวีปอเมริกาเหนือ
 - ก. เทือกเขาร็อกกี้
 - ข. เทือกเขาแอลป์ปาเลเซียน
 - ค. เทือกเขาแอนดิส
 - ง. เทือกเขาอะแลสกา
5. การแบ่งทวีปอเมริกาออกเป็นแองโกลอเมริกาและละตินอเมริกายึดภูมิประเทศใดเป็นเกณฑ์
 - ก. คลองปานามา
 - ข. ทะเลสาบทั้ง 5
 - ค. อ่างเม็กซิโก
 - ง. แม่น้ำริโอแกรนด์
6. “แองโกลอเมริกา” หมายถึงข้อใด
 - ก. ทวีปอเมริกาเหนือ
 - ข. สหรัฐอเมริกาและแคนาดา
 - ค. ดินแดนที่ประชากรพูดภาษาอังกฤษ
 - ง. สหรัฐอเมริกาและดินแดนในอารักขา
7. แหล่งจับปลาที่สำคัญของทวีปอเมริกาเหนือ คือบริเวณใด
 - ก. แกรนแบงก์
 - ข. คูรีลแบงก์
 - ค. ดอกเกอร์แบงก์
 - ง. ชายฝั่งฟลอริดา
8. ภูมิภาคใด ของทวีปอเมริกาเหนือมีลักษณะมีอากาศแบบภูเขา
 - ก. ภาคเหนือ
 - ข. ภาคใต้
 - ค. ภาคตะวันตก
 - ง. ภาคตะวันออก
9. ยอดเขาที่สูงที่สุดของทวีปอเมริกาเหนือ คือยอดเขาแมคคินเลย์ อยู่ในเทือกเขาใด
 - ก. เทือกเขาร็อกกี้
 - ข. เทือกเขาอะแลสกา
 - ค. เทือกเขาแอนดีส
 - ง. เทือกเขาแอลป์
10. ลักษณะภูมิอากาศส่วนใหญ่ของทวีปอเมริกาเหนืออยู่ในเขตใด
 - ก. เขตร้อน
 - ข. เขตหนาว
 - ค. เขตอบอุ่น
 - ง. เขตภูเขา

เฉลยแบบทดสอบก่อนเรียน
ชุดการสอนแบบศูนย์การเรียนรู้ เรื่องทวีปอเมริกาเหนือ

- | | |
|--------------|--------------|
| ข้อ 1 ตอบ ง | ข้อ 2 ตอบ ค |
| ข้อ 3 ตอบ ข | ข้อ 4 ตอบ ค |
| ข้อ 5 ตอบ ง | ข้อ 6 ตอบ ข |
| ข้อ 7 ตอบ ก | ข้อ 8 ตอบ ค |
| ข้อ 9 ตอบ ข | ข้อ 10 ตอบ ค |
| ข้อ 11 ตอบ ค | ข้อ 12 ตอบ ข |
| ข้อ 13 ตอบ ค | ข้อ 14 ตอบ ก |
| ข้อ 15 ตอบ ข | ข้อ 16 ตอบ ข |
| ข้อ 17 ตอบ ค | ข้อ 18 ตอบ ก |
| ข้อ 19 ตอบ ง | ข้อ 20 ตอบ ข |



ศูนย์ที่ 1
ขนาด ที่ตั้ง อาณาเขต
การแบ่งกลุ่มประเทศของทวีปอเมริกาเหนือ



โดย
นางมงคลยา พานดง
โรงเรียนทุ่งกว่าวิทยาคม
อำเภอเมืองปาน จังหวัดลำปาง

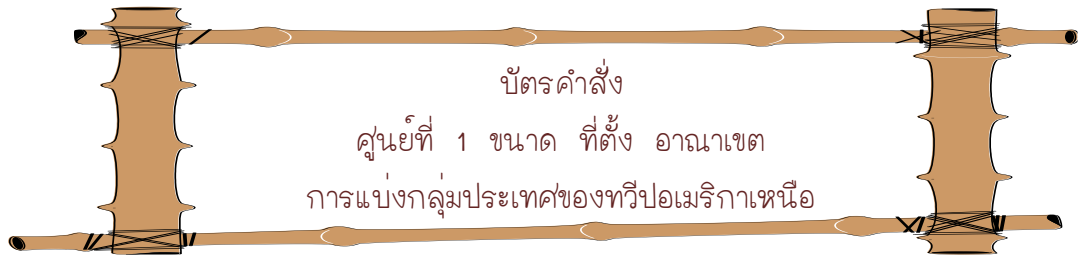

บัตรคำสั่งที่นักเรียนถืออยู่นี้มีเพียงอยู่ใบเดียว ให้หัวหน้ากลุ่มอ่านให้เพื่อนทุกคนในกลุ่มฟัง ก่อนปฏิบัติกิจกรรมดังนี้

1. ให้หัวหน้ากลุ่มแจกบัตรเนื้อหาให้เพื่อนทุกคน
2. ให้นักเรียนทุกคนอ่านเนื้อหาด้วยความตั้งใจ
3. เมื่ออ่านเสร็จแล้วให้นักเรียนแล้วตอบคำถามจากบัตรคำถาม
4. ให้นักเรียนทุกคนทำแบบฝึกหัดในกระดาษคำตอบที่แจกให้
5. ตรวจสอบคำตอบจากบัตรเฉลย

เมื่อทุกคนทำเสร็จแล้วให้ทุกคนช่วยกันเก็บอุปกรณ์ทุกชิ้น เก็บใส่ซองและใส่กล่องให้เรียบร้อย และวางไว้บนโต๊ะ

หมายเหตุ สำหรับกระดาษคำตอบให้นักเรียนนำติดตัวไปทุกศูนย์

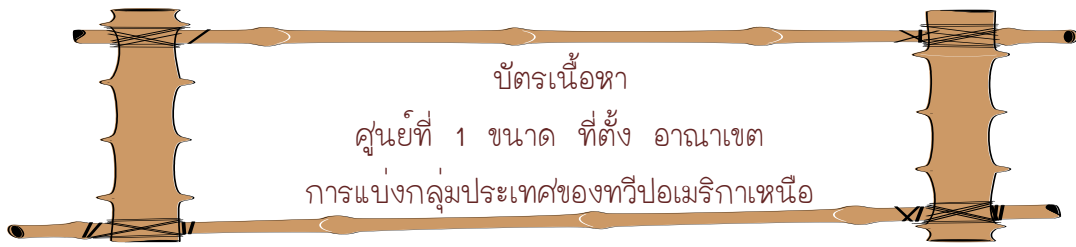

ที่ตั้งของทวีปอเมริกาเหนือ

ตั้งอยู่ทางซีกโลกเหนือ ระหว่างละติจูดที่ $7 - 83^{\circ}$ เหนือ และลองจิจูดที่ 55° ตะวันตก - 72° ตะวันออก

ขนาด

ทวีปอเมริกาเหนือมีเนื้อที่ 24.3 ล้านตารางกิโลเมตร ซึ่งมีขนาดใหญ่เป็นอันดับที่ 3 รองจากทวีปเอเชีย และแอฟริกา แบ่งเป็นอเมริกาเหนือ หรือแองโกลอเมริกา และอเมริกากลางหรือลาตินอเมริกา

อาณาเขต

ทิศเหนือ ติดต่อกับมหาสมุทรอาร์กติก

ทิศตะวันออก ติดต่อกับมหาสมุทรแอตแลนติก

ทิศตะวันตก ติดต่อกับมหาสมุทรแปซิฟิก ตอนเหนือมีช่องแคบเบริง
กั้นระหว่างทวีปเอเชียและทวีปอเมริกาเหนือ

ทิศใต้ ติดต่อกับทวีปอเมริกาใต้ น่านน้ำสำคัญคือมหาสมุทรแปซิฟิก
ทะเลแคริบเบียน อ่าวเม็กซิโกในมหาสมุทรแอตแลนติก

ทวีปอเมริกาเหนือ มีขนาดใหญ่เป็นอันดับที่ 3 รองจากทวีปเอเชีย และแอฟริกา รูปร่างคล้ายสามเหลี่ยมมีฐานทางด้านเหนือ ความกว้างของทวีปตั้งแต่ช่องแคบเบริง ถึงเกาะนิวฟันด์แลนด์ ส่วนที่แคบที่สุด คือคอคอดปานามา

การแบ่งภูมิภาคของทวีปอเมริกาเหนือ

การแบ่งภูมิภาคของทวีปอเมริกาเหนือ เมื่อพิจารณาถึงที่ตั้งและสภาพทางวัฒนธรรมแล้วสามารถ แบ่งทวีปอเมริกาเหนือออกเป็น 2 ส่วน โดยถือเอาแม่น้ำริโอแกรนด์ เป็นแนวแบ่ง คือ

1. แองโกลอเมริกา (Anglo-America) ได้แก่ ดินแดนที่อยู่ทางตอนเหนือของแม่น้ำริโอแกรนด์ขึ้นไป ได้แก่ สหรัฐอเมริกา และแคนาดาประชากรของภูมิภาคนี้สืบเชื้อสายมาจากอังกฤษ

2. ละตินอเมริกา (Latin- America) ได้แก่ประเทศต่าง ๆ ที่อยู่ทางใต้ของแม่น้ำริโอแกรนด์ลงมา ประกอบด้วยเม็กซิโก เบลีซ คอสตาริกา เอลซัลวาดอร์ กัวเตมาลา ฮอนดูรัส นิการากัว ปานามา บาฮามาส บาร์เบโดส คิวบา เกเนดา สาธารณรัฐโดมินิกัน เฮติ จาเมกา เปอร์โตริโก ตรินิแดดและโตเบโก แอนติกาและบาร์บูดาโดมินีกัส มาร์ตีนิก กวาเดอลุป เนเธอร์แลนด์ แอนทิลลิส และเนวิส เซนต์ลูเชียและเซนต์วินเซนต์ เกรนาดีนส์

ที่มา : (กรมพล ท่องธรรมชาติ และคณะ. 2548 : 84)

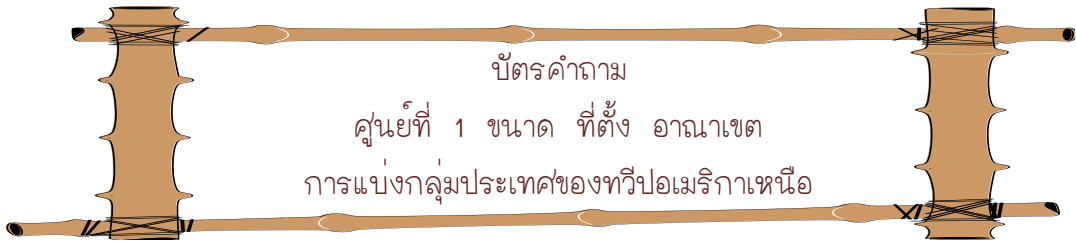

ตอนที่ 1 นักเรียนตอบคำถามต่อไปนี้โดยขีดเส้นคำตอบที่ถูกต้องที่สุด

1. พื้นที่ทั้งหมดของทวีปอเมริกาเหนืออยู่ทางซีกโลกใด (เหนือ / ใต้)
2. ทะเลที่อยู่ระหว่างทวีปอเมริกาเหนือและทวีปเอเชียมีชื่อว่าอะไร (ทะเลโบฟอร์ต/ทะเลแคริบเบียน/ ทะเลเบริง)
3. ทวีปที่อยู่ทางทิศใต้ของทวีปอเมริกาเหนือคือทวีปใด (ทวีปเอเชีย / ทวีปยุโรป / ทวีปอเมริกาใต้)
4. ส่วนที่แคบที่สุดของทวีปอเมริกาเหนือ คืออะไร (คอคอดปานามา / ช่องแคบแบริง)
5. อาณาเขตทางทิศเหนือของทวีปอเมริกาเหนือ ติดต่อกับมหาสมุทรใด (แอตแลนติก / อาร์กติก/ แปซิฟิก)

ตอนที่ 2 เติมคำหรือข้อความลงในช่องว่างให้ถูกต้องสัมพันธ์กัน

1. ชื่อรวมที่ใช้เรียกหมู่เกาะในทะเลแคริบเบียน คือ.....
2. แม่น้ำอะไรที่ใช้เป็นแนวพรมแดนระหว่างแองโกลอเมริกาและลาตินอเมริกา คือ
3. สหรัฐอเมริกาและแคนาดาจัดอยู่ในกลุ่ม.....
4. ละตินอเมริกา หมายถึง.....
5. อเมริกากลางหมายถึง.....



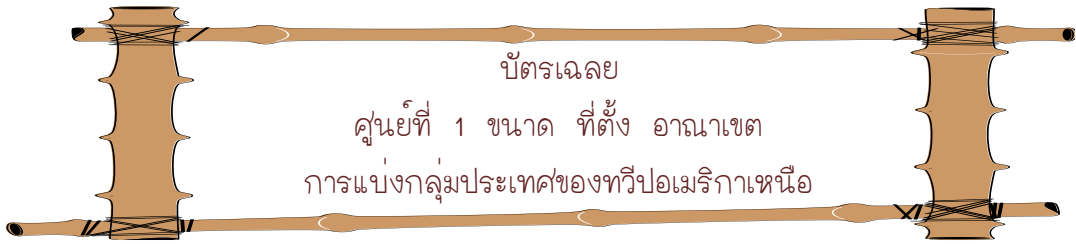

ตอนที่ 1

1. ตอบ ชีกโลกเหนือ
2. ตอบ ทะเลเบริง
3. ตอบ ทวีปอเมริกาใต้
4. ตอบ คอคอดปานามา
5. ตอบ อาร์กติก

ตอนที่ 2

1. ตอบ หมู่เกาะอินดีสตะวันตก
2. ตอบ แม่น้ำริโอแกรนด์
3. ตอบ แองโกลอเมริกา
4. ตอบ ประเทศต่าง ๆ ที่อยู่ทางใต้ของ
แม่น้ำริโอแกรนด์ลงมา
5. ตอบ ละตินอเมริกา

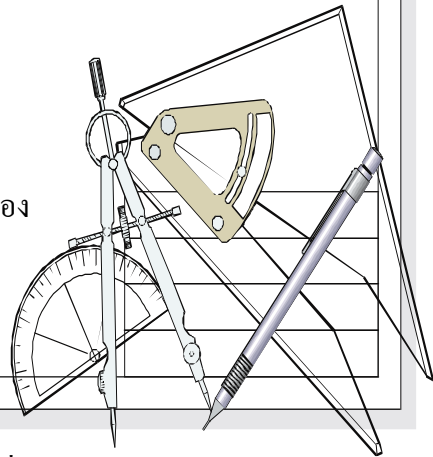

หลังจากนักเรียนเฉลยคำตอบแล้วถ้าข้อใดที่นักเรียนตอบผิดให้กลับไปทบทวนอีกครั้งเพื่อทำความเข้าใจให้ถูกต้อง



เก็บบัตรเฉลยไว้ที่เต็ม
และย้ายศูนย์ได้เลยครับ

ศูนย์ที่ 2

ลักษณะภูมิประเทศของทวีปอเมริกาเหนือ



คลองปานามา

โดย

นางมงคลยา พานดง

โรงเรียนทุ่งกวาววิทยาคม

อำเภอเมืองปาน จังหวัดลำปาง



บัตรคำสั่งที่นักเรียนถืออยู่นี้มีเพียงฉบับเดียว ให้หัวหน้ากลุ่มอ่านให้เพื่อนทุกคนในกลุ่มฟัง ก่อนปฏิบัติกิจกรรมดังนี้

1. ให้หัวหน้ากลุ่มแจกบัตรเนื้อหาให้เพื่อนทุกคน
2. ให้นักเรียนทุกคนอ่านเนื้อหาด้วยความตั้งใจ
3. เมื่ออ่านเสร็จแล้วให้นักเรียนแล้วตอบคำถามจากบัตรคำถาม
4. ให้นักเรียนทุกคนทำแบบฝึกหัดในกระดาษคำตอบที่แจกให้
5. ตรวจสอบคำตอบจากบัตรเฉลย

เมื่อทุกคนทำเสร็จแล้วให้ทุกคนช่วยกันเก็บอุปกรณ์ทุกชิ้น เก็บใส่ซองและใส่กล่องให้เรียบร้อย และวางไว้บนโต๊ะ

หมายเหตุ สำหรับกระดาษคำตอบให้นักเรียนนำติดตัวไปทุกศูนย์



ลักษณะภูมิประเทศของทวีปอเมริกาเหนือ

ลักษณะภูมิประเทศของทวีปอเมริกาเหนือ สามารถแบ่งได้เป็น 4 เขตคือ

1. เขตเทือกเขาสูงทางด้านตะวันตก ได้แก่บริเวณชายฝั่งมหาสมุทรแปซิฟิก ประกอบด้วยเทือกเขาสูงสลับซับซ้อนกันหลายแนว ซึ่งเกิดจากการโค้งตัวของหินเปลือกโลกที่มีอายุน้อยเป็นแนวต่อเนื่อง ตั้งแต่บริเวณช่องแคบ เบริงลงมาจนถึง ประเทศปานามา และมีแนวต่อเนื่องไปจนถึงทวีปอเมริกาใต้ เทือกเขาสำคัญในเขตนี้ ได้แก่ เทือกเขาอะแลสกา มียอดเขาแมกคินเลย์ สูงที่สุดในทวีปอเมริกาเหนือ เทือกเขารอกกี เทือกเขาแคสเกด เทือกเขาเซียร์ราเนวาดา เทือกเขาเซียร์รามาเดร

2. เขตที่ราบภาคกลาง เป็นเขตที่ราบใหญ่มี 6 เขต ดังนี้

2.1 ที่ราบลุ่มแมกเคนซี เป็นที่ราบแคบๆ บริเวณลุ่มแม่น้ำ เขตหินเก่า อากาศหนาวเย็น มีประชากรอาศัยอยู่เบาบาง

2.2 ที่ราบแพรรี่ในแคนาดา บริเวณมณฑลมานิโตบา ซาสเคตเชวันและ แอลเบอร์ตา เป็นแหล่งปลูกข้าวสาลีที่สำคัญของโลก

2.3 ที่ราบลุ่มทะเลสาบทั้ง 5 และลุ่มแม่น้ำเซนต์ลอเรนซ์ ทะเลสาบทั้ง 5 ได้แก่ ทะเลสาบ สุพีเรีย ซึ่งเป็นทะเลสาบน้ำจืดที่ใหญ่ที่สุดในโลก ทะเลสาบมิชิแกน ฮูรอน อีรี ออนตาริโอ เป็นพื้นที่ ที่เหมาะแก่การเพาะปลูก มีการขนส่งทางน้ำที่สำคัญที่สุดในโลก มีประชากรหนาแน่น

2.4 ที่ราบลุ่มแม่น้ำมิสซิสซิปปี และมิสซูรี เป็นที่ราบดินตะกอน มีประชากรอาศัยอยู่อย่างหนาแน่น แม่น้ำมิสซิสซิปปี เป็นแม่น้ำสายที่ยาวที่สุดของอเมริกาเหนือ มีสาขาสำคัญหลายสาย ได้แก่มิสซูรี โอไฮโอ เทนเนสซี

2.5 ที่ราบชายฝั่งอ่าวเม็กซิโกและมหาสมุทรแอตแลนติก ได้แก่ บริเวณทางด้านตะวันออก ของเทือกเขาแอปปาเลเชียน ลงไปทางใต้จนถึงชายฝั่งอ่าวเม็กซิโก เหมาะแก่การปลูกพืชเมืองร้อน

2.6 ที่ราบบนที่สูง ได้แก่บริเวณด้านตะวันออกของเทือกเขารอกกี เป็นเขต เงามฝน ไม่เหมาะที่จะประกอบอาชีพเกษตรกรรมประเภทที่ใช้น้ำมาก แต่เหมาะอย่างยิ่งที่จะปลูกข้าวสาลี

3. เขตหินเก่าแคนาดา ได้แก่บริเวณรอบอ่าวฮัดสันลงมาจนถึง ทะเลสาบทั้ง 5 ประกอบด้วยหินเปลือกโลกเก่าแก่มีอากาศหนาวเย็น ประชากรอาศัยอยู่เบาบาง

4. เขตภูเขาทางด้านตะวันออก เป็นภูเขาหินเก่า คือเทือกเขาแอปปาเลเชียน มียอดเขาสูงสุดคือ มิตเชล



ตอนที่ 1 นักเรียนตอบคำถามต่อไปนี้โดยขีดเส้นคำตอบที่ถูกต้องที่สุด

1. ยอดเขาที่สูงที่สุดในทวีปอเมริกาเหนือ
(ยอดเขาแมกคินเลย์/ยอดเขาร็อกกี/ยอดเขามิตเชล)
2. ที่ราบสูงโคโลราโดอยู่ระหว่างเทือกเขาอะไร
(เทือกเขาเซียร์ราเนวาดา/เทือกเขาร็อกกี/ เทือกเขาแอลป์/เทือกเขาแอนดีส)
3. แม่น้ำมิชิปปิปปี้ไหลลงสู่น่านน้ำใด
(อ่าวฮัดสัน / อ่าวเม็กซิโก / อ่าวแคลิฟอร์เนีย)
4. ทะเลสาบที่เรียข มีชิแกน ฮูรอน อีรี และออนตาริโอ รวมเรียกว่า อะไร
(เกรตเลกส์ / เกรตเบซิน / แม่น้ำเซนต์ลอว์เรนต์)
5. ทะเลสาบน้ำจืดที่ใหญ่ที่สุดในโลกมีชื่อว่าอะไร
(ซูพีเรีย / มีชิแกน / ฮูรอน)

ตอนที่ 2 เติมคำหรือข้อความลงในช่องว่างให้ถูกต้องสัมพันธ์กัน

1. แม่น้ำที่เป็นแหล่งกำเนิดของทะเลสาบทั้ง 5 คือ.....
2. ที่ราบภาคกลางอยู่ระหว่างเทือกเขา
3. แคนยอน หมายถึง
4. แม่น้ำสายที่ยาวที่สุดในทวีปอเมริกาเหนือ คือแม่น้ำ
5. ภูมิประเทศทางภาคตะวันตกของทวีปอเมริกาเหนือมีลักษณะเป็น.....



ตอนที่ 1

- 1. **ตอบ** ยอดเขาแมกกินเลย์
- 2. **ตอบ** เทือกเขาร็อกกี
- 3. **ตอบ** อ่าวเม็กซิโก
- 4. **ตอบ** เกรตเลคส์
- 5. **ตอบ** สู่พีเรีย



ตอนที่ 2

- 1. **ตอบ** แม่น้ำแซนส์ลอรนต์
- 2. **ตอบ** เทือกเขาร็อกกีและเทือกเขาแอปพาเลเชียน
- 3. **ตอบ** ลักษณะภูมิประเทศเป็น โกรกธาร หุบเหวลึก และมีแนวหน้าผาสูงชันมากซึ่งเป็นผลมาจากการไหลของแม่น้ำโคโลราโด ทำให้เกิดการกัดเซาะดินและหิน
- 4. **ตอบ** แม่น้ำมิสซิสซิปปี
- 5. **ตอบ** เทือกเขาสูง



เก็บปัตถะฉลยไว้ที่เดิม
และย้ายศูนยได้เลย

ศูนย์ที่ 3

ลักษณะภูมิอากาศ และพืชพรรณธรรมชาติ ของทวีปอเมริกาเหนือ



น้ำตกไนแองการาในทวีปอเมริกาเหนือ

โดย

นางมณฑลยา พานดง

โรงเรียนทุ่งกว่าวิทยาคม

อำเภอเมืองปาน จังหวัดลำปาง

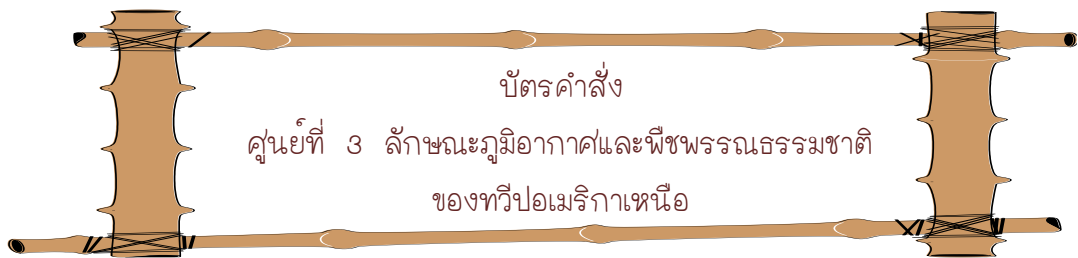

บัตรคำสั่งที่นักเรียนถืออยู่นี้มีเพียงอยู่ใบเดียว ให้หัวหน้ากลุ่มอ่านให้เพื่อนทุกคนในกลุ่มฟัง ก่อนปฏิบัติกิจกรรมดังนี้

1. ให้หัวหน้ากลุ่มแจกบัตรเนื้อหาให้เพื่อนทุกคน
2. ให้นักเรียนทุกคนอ่านเนื้อหาด้วยความตั้งใจ
3. เมื่ออ่านเสร็จแล้วให้นักเรียนแล้วตอบคำถามจากบัตรคำถาม
4. ให้นักเรียนทุกคนทำแบบฝึกหัดในกระดาษคำตอบที่แจกให้
5. ตรวจสอบคำตอบจากบัตรเฉลย

เมื่อทุกคนทำเสร็จแล้วให้ทุกคนช่วยกันเก็บอุปกรณ์ทุกชิ้น เก็บใส่ซองและใส่กล่องให้เรียบร้อย และวางไว้บนโต๊ะ

หมายเหตุ สำหรับกระดาษคำตอบให้นักเรียนนำติดตัวไปทุกศูนย์

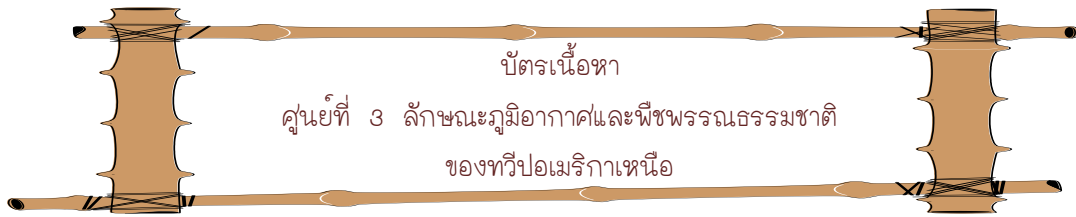

ทวีปอเมริกาเหนือ มีเขตอากาศที่แตกต่างกันดังนี้

1. เขตอากาศแบบป่าดิบชื้น พบบริเวณชายฝั่งตะวันออกของดินแดนทางตอนใต้ของอเมริกาเหนือ เม็กซิโก ปานามา มีฝนตกชุก อุณหภูมิสูง **พืชพรรณธรรมชาติ** เป็นแบบป่าเมืองร้อน

2. ทุ่งหญ้าเขตร้อน ได้แก่พื้นที่ส่วนใหญ่ของเม็กซิโก หมู่เกาะอินดีสตะวันตก อุณหภูมิในฤดูร้อนกับฤดูหนาวแตกต่างกันมาก มีฝนตกปานกลาง **พืชพรรณธรรมชาติ** เป็นป่าโปร่งสลับกับทุ่งหญ้า เรียกว่าสะวันนา

3. แบบทะเลทราย พบบริเวณภาคตะวันตกเฉียงใต้ของสหรัฐอเมริกา และ ภาคเหนือ ของเม็กซิโก มีอุณหภูมิสูงมากในฤดูร้อน มีปริมาณฝนน้อย **พืชพรรณธรรมชาติ** ได้แก่พืชจำพวกตะบองเพชร และประเภทไม้มีหนาม

4. เขตทุ่งหญ้ากึ่งทะเลทราย ทางด้านตะวันตกเฉียงใต้ของสหรัฐอเมริกา บางส่วนของแคนาดา เม็กซิโก ซึ่งอยู่บริเวณชายขอบทะเลทราย มีอากาศกึ่งแห้งแล้ง **พืชพรรณธรรมชาติ** เป็นทุ่งหญ้าสั้น เรียกว่า สเต็ปป์

5. เขตอากาศแบบเมดิเตอร์เรเนียน พบบริเวณชายฝั่งมหาสมุทรแปซิฟิก ตอนกลางรัฐแคลิฟอร์เนีย ของสหรัฐ ในฤดูร้อน อากาศร้อนจัดและแห้งแล้ง ฤดูหนาวอากาศอบอุ่นและมีฝนตก **พืชพรรณธรรมชาติ** เป็นทุ่งหญ้าสลับกับป่าไม้พุ่มเตี้ย

6. เขตอากาศแบบชื้นกึ่งร้อน พบบริเวณภาคกลาง ที่ราบชายฝั่งมหาสมุทรแอตแลนติก มีลักษณะอากาศอบอุ่น ฝนตกตลอดปี ไม่มีฤดูแล้ง **พืชพรรณธรรมชาติ** เป็นป่าไม้ผลัดใบชนิดใบกว้าง และ ป่าสน

7. เขตอากาศแบบภาคพื้นสมุทรชายฝั่งตะวันตก ได้แก่บริเวณชายฝั่งมหาสมุทรแปซิฟิกของสหรัฐอเมริกาและแคนาดา ฤดูร้อนมีอากาศอบอุ่น ฤดูหนาวมีอากาศไม่หนาวจัด มีฝนตกสม่ำเสมอตลอดปี **พืชพรรณธรรมชาติ** เป็นป่าไม้เขตอบอุ่น

8. เขตอากาศแบบอบอุ่นชื้นภาคพื้นทวีป ปรากฏบริเวณทะเลสาบทั้ง 5 ตอนใต้ของแคนาดา ตอนเหนือของสหรัฐอเมริกา เป็นบริเวณที่มีอุณหภูมิต่ำในฤดูหนาว ส่วนฤดูร้อนอุณหภูมิปานกลางถึงสูงมากเป็นช่วงที่มีฝนตกชุก **พืชพรรณธรรมชาติ** มีทั้งป่าไม้ผลัดใบ และป่าไม้ไม่ผลัดใบ

9. เขตอากาศแบบไทกา ได้แก่บริเวณรัฐอะแลสกาของสหรัฐอเมริกา ภาคเหนือแคนาดา มีลักษณะอากาศที่หนาวจัดเป็นเวลายาวนาน มีหิมะตก ส่วนฤดูร้อนมีระยะสั้น **พืชพรรณธรรมชาติ** เป็นป่าสน และป่าไม้เนื้ออ่อน

10. เขตอากาศแบบทุนดรา ปรากฏบริเวณชายฝั่งมหาสมุทรอาร์กติกของรัฐอะแลสกาและแคนาดา รวมทั้งชายฝั่งของเกาะนิวฟันด์แลนด์ ฤดูหนาวมีอากาศเย็นจัด **พืชพรรณธรรมชาติ** เป็นตะไคร่น้ำและมอส

11. ลักษณะอากาศแบบทุ่งน้ำแข็ง คือดินแดนของเกาะ กรีนแลนด์ตอนกลาง มีอากาศหนาวจัด และมีน้ำแข็งปกคลุมตลอดปี

12. ลักษณะอากาศแบบที่สูง อยู่ทางภาคตะวันตกของทวีป ในเขตภูเขาสูงนี้ อุณหภูมิมีความชื้น **พืชพรรณธรรมชาติ** เปลี่ยนไปตามความสูงของพื้นที่ได้แก่ป่าสน ป่าไม้ผลัดใบเนื้อแข็ง

ที่มา : (กระมล ทองธรรมชาติ และคณะ. 2548 : 90 - 94)

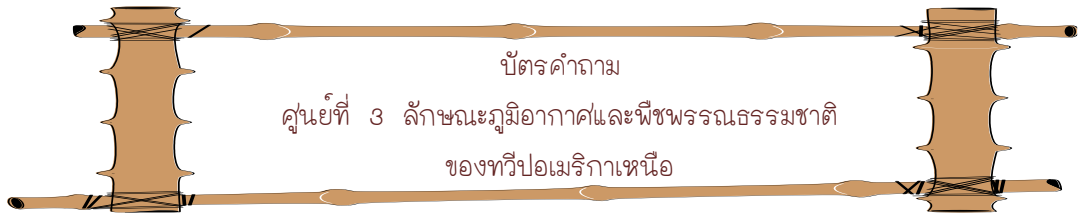

ตอนที่ 1 นักเรียนตอบคำถามต่อไปนี้โดยขีดเส้นคำตอบที่ถูกต้องที่สุด

1. พื้นที่ส่วนใหญ่ของแองโกลอเมริกาอยู่ในเขตภูมิอากาศใด
(ร้อน/อบอุ่น/หนาว)
2. ชายฝั่งตะวันออกของสหรัฐอเมริกาไม่หนาวมากนักในฤดูหนาวเพราะได้รับอิทธิพลจากกระแสน้ำอุ่นใด (อะแลสกา/กัลฟ์สตรีม/แลบราดอร์)
3. เขตภูมิอากาศภาคพื้นสมุทรชายฝั่งตะวันตกของสหรัฐอเมริกามีฝนตกชุกตลอดปี เพราะได้รับอิทธิพลจากลมอะไร (ลมประจำตะวันตก/ลมค้า/ลมเฮอริเคน)
4. พื้นที่ส่วนใหญ่ของประเทศเม็กซิโกมีภูมิอากาศแบบใด
(ทุ่งหญ้าแห้งแล้ง/อบอุ่นชื้น/ภาคพื้นสมุทร)
5. ป่าไม้เนื้ออ่อนในแคนาดาส่วนใหญ่อยู่ในภูมิอากาศใด
(กึ่งขั้วโลก/ทุนดรา/ภาคพื้นสมุทร)

ตอนที่ 2 ให้นักเรียนจับคู่หาความสัมพันธ์ระหว่างลักษณะภูมิอากาศและพืชพรรณธรรมชาติ ระหว่างคอลัมน์ ก และ คอลัมน์ ข

คอลัมน์ ก	คอลัมน์ ข
.....1. ภูมิอากาศป่าดิบชื้น	ก. ทุ่งหญ้าสั้นๆ เรียกว่า สเตปป์
..... 2. ภูมิอากาศแบบสะวันนา	ข. ทุ่งหญ้าแพรรีเป็นหญ้าใบยาว
..... 3. ภูมิอากาศแบบทะเลทรายเขตร้อน	ค. ป่าไม้เมืองร้อนไม่ผลัดใบ ใบเขียวตลอดปี
..... 4. ภูมิอากาศแบบทะเลทรายเขตอบอุ่น	ง. ป่าโปร่งผลัดใบในฤดูแล้งสลับกับทุ่งหญ้า
..... 5. ภูมิอากาศทุ่งหญ้างึ่งทะเลทรายเขตร้อน	จ. ตระกูลตะบองเพชร

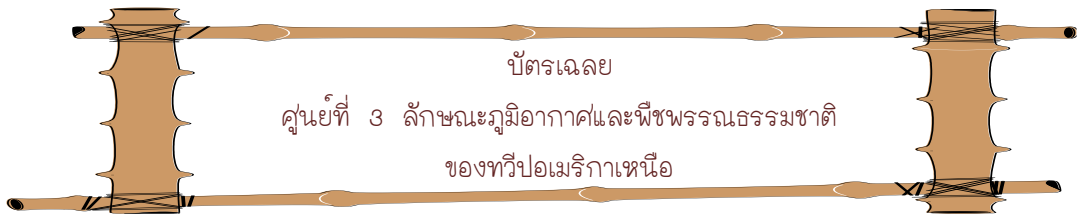

ตอนที่ 1

1. ตอบ อบอุ่น
2. ตอบ กัลฟ์สตรีม
3. ตอบ ลมประจำตะวันตก
4. ตอบ พุ่มหญ้าแห้งแล้ง
5. ตอบ กิ่งขั้วโลก

ตอนที่ 2 จับคู่

1. ตอบ ก
2. ตอบ ง
3. ตอบ จ
4. ตอบ ก
5. ตอบ ข



เก็บบัตรเฉลยไว้ที่เดิม
และย้ายศูนย์ใหม่ได้เลย

ศูนย์ที่ 4

ลักษณะเศรษฐกิจของทวีปอเมริกาเหนือ



• อนุสาวรีย์เทพีเสรีภาพ ประเทศสหรัฐอเมริกาเหนือ

โดย

นางมณฑลยา พานดง

โรงเรียนทุ่งกว่าวิทยาคม

อำเภอเมืองปาน จังหวัดลำปาง



บัตรคำสั่งที่นักเรียนถืออยู่นี้มีเพียงอยู่ใบเดียว ให้หัวหน้ากลุ่มอ่านให้เพื่อนทุกคนในกลุ่มฟัง ก่อนปฏิบัติกิจกรรมดังนี้

1. ให้หัวหน้ากลุ่มแจกบัตรเนื้อหาให้เพื่อนทุกคน
2. ให้นักเรียนทุกคนอ่านเนื้อหาด้วยความตั้งใจ
3. เมื่ออ่านเสร็จแล้วให้นักเรียนแล้วตอบคำถามจากบัตรคำถาม
4. ให้นักเรียนทุกคนทำแบบฝึกหัดในกระดาษคำตอบที่แจกให้
5. ตรวจสอบคำตอบจากบัตรเฉลย

เมื่อทุกคนทำเสร็จแล้วให้ทุกคนช่วยกันเก็บอุปกรณ์ทุกชิ้น เก็บใส่ซองและใส่กล่องให้เรียบร้อย และวางไว้บนโต๊ะ

หมายเหตุ สำหรับกระดาษคำตอบให้นักเรียนนำติดตัวไปทุกศูนย์



ลักษณะทางเศรษฐกิจ และอาชีพของประชากร ของทวีปอเมริกาเหนือ

ทวีปอเมริกาเหนือ เป็นทวีปที่อุดมสมบูรณ์ด้วยทรัพยากรธรรมชาติหลายชนิด ที่เด่นมาก ได้แก่

1. **ทรัพยากรป่าไม้** แหล่งป่าไม้ที่สำคัญ อยู่ในเขตประเทศแคนาดา และสหรัฐอเมริกา บางส่วนของ เม็กซิโก บริเวณแนวเทือกเขารอกกี
2. **ทรัพยากรแร่ธาตุ และพลังงาน** พบถ่านหินมากในเขตเทือกเขาแอนดีส แอปปาเลเชียน แร่เหล็ก มีแหล่งผลิตบริเวณทะเลสาบทั้ง 5 โดยเฉพาะทะเลสาบซูพีเรีย ทองแดงมีมากในปานามา น้ำมันและก๊าซธรรมชาติมีแหล่งผลิตที่เท็กซัส หลุยเซียนา แคลิฟอร์เนีย และอะแลสกา พลังงานน้ำที่นำมาใช้ในการหมุนกังหันผลิตกระแสไฟฟ้า มีมากทางด้านตะวันตกของประเทศแคนาดา

ลักษณะทางเศรษฐกิจของทวีปอเมริกาเหนือ ที่สำคัญคือ

1. **การเพาะปลูก** เป็นดินแดนผลิตอาหารที่สำคัญของโลก เป็นผู้นำในการผลิตข้าวโพด ข้าวสาลี
2. **การเลี้ยงสัตว์** มีการทำฟาร์มปศุสัตว์ขนาดใหญ่ ชาวอเมริกันนิยมรับประทานอาหารประเภทเนื้อสัตว์ นมเนย มากกว่าอาหารโปรตีนชนิดอื่น วัวเนื้อ เลี้ยงบริเวณ เกรตเพลน แหล่งเลี้ยงวัวนม ได้แก่ บริเวณ รอบทะเลสาบ ทั้ง 5
3. **การประมง** มีการจับปลาในเขตน่านน้ำชายฝั่ง แหล่งปลาชุกชุมอยู่ใกล้เกาะนิวฟันด์แลนด์ เรียกว่า แกรนด์แบงก์
4. **การอุตสาหกรรม** อเมริกาเหนือเป็นทวีปที่ได้ชื่อว่าล้ำหน้าในเรื่องการอุตสาหกรรมของโลก โดยเฉพาะอย่างยิ่ง ประเทศสหรัฐอเมริกา จะมีโรงงานผลิตสินค้าชนิดต่างๆ กระจายอยู่ทุกภูมิภาคของประเทศ อุตสาหกรรมสำคัญได้แก่การผลิตเหล็ก และเหล็กกล้า เครื่องจักรกล อุตสาหกรรมเกี่ยวกับการขนส่ง เขตอุตสาหกรรมที่สำคัญของสหรัฐอเมริกา คือ ชายฝั่งมหาสมุทรแอตแลนติก เข้ามาภายในจนถึงทะเลสาบใหญ่ทางตะวันตก และเขตที่ราบลุ่มแม่น้ำมิสซิสซิปปี มีประชากรอาศัยอยู่หนาแน่น ย่านอุตสาหกรรมของแคนาดาอยู่บริเวณทางตอนใต้ของประเทศทำกระดาษ และเยื่อไม้
5. **การพาณิชย์กรรม** เป็นตลาดการค้าสำคัญของโลก มีประชากรจำนวนมาก เศรษฐกิจดี ผู้นำในทวีปอเมริกาเหนือทั้ง 3 ชาติ คือสหรัฐอเมริกา แคนาดา และเม็กซิโก รวมกลุ่มกัน จัดตั้งเป็นเขตการค้าเสรีอเมริกาเหนือ หรือ นาฟตา เพื่อต่อรองและถ่วงดุลอำนาจกับประชาคมยุโรป

ที่มา : (กระมล ทองธรรมชาติ และคณะ. 2548 : 99 - 103)



ตอนที่ 1 ให้นักเรียนขีดเส้นใต้ที่ถูกต้องที่สุด

1. พืชเศรษฐกิจของสหรัฐอเมริกาที่ผลิตได้เป็นอันดับ 1 ของโลกคือ
(ข้าวเจ้า/ข้าวโพด/ข้าวเจ้า)
2. แหล่งการทำประมงของทวีปอเมริกาเหนือ
(ดอกเกอร์แบงก์/แกรนด์แบงก์/คูริลแบงก์)
3. แหล่งการทำประมงของทวีปอเมริกาเหนือพบบริเวณ
(ทางตอนใต้ของแหลมฟลอริดา /ทางใต้ของแหลมคอค/ทางตะวันออกของนิวฟันแลนด์)
4. แหล่งเลี้ยงวัวนม ของทวีปอเมริกาเหนือ ได้แก่
(บริเวณรอบทะเลสาบ ทั้ง 5/ที่ราบขนาดใหญ่ตอนใต้ของทวีป/ ที่ราบชายฝั่งตะวันออก)
5. เขตอุตสาหกรรมที่สำคัญของสหรัฐอเมริกา
(ลุ่มแม่น้ำเซนต์ลอเรนซ์/ชายฝั่งมหาสมุทรแอตแลนติก/บริเวณรอบทะเลสาบ ทั้ง 5)

ตอนที่ 2 เติมคำหรือข้อความลงในช่องว่างให้ถูกต้องสมบูรณ์

1. แหล่งป่าไม้ที่สำคัญ ของทวีปอเมริกาเหนือ คือ.....
2. จุดประสงค์ของการรวมกลุ่มเขตการค้าเสรีอเมริกาเหนือ.....
3. แร่ธาตุที่สำคัญของทวีปอเมริกาเหนือ คือ.....
4. เขตอุตสาหกรรมที่สำคัญของสหรัฐอเมริกาพบบริเวณ.....
5. ย่านอุตสาหกรรมของแคนาดาอยู่บริเวณ.....



บัตรเฉลย

ศูนย์ที่ 4 ลักษณะเศรษฐกิจของทวีปอเมริกาเหนือ

ตอนที่ 1

1. ตอบ ข้าวโพด
2. ตอบ แกรนด์แบงก์
3. ตอบ ทางตะวันออกของนิวฟันแลนด์
4. ตอบ บริเวณรอบทะเลสาบ ทั้ง 5
5. ตอบ ชายฝั่งมหาสมุทรแอตแลนติก

ตอนที่ 2

1. ตอบ อยู่ในเขตประเทศแคนาดา และสหรัฐอเมริกา บางส่วนของ
เม็กซิโก บริเวณแนวเทือกเขารอกกี
2. ตอบ เพื่อต่อรองและถ่วงดุลอำนาจกับประชาคมยุโรป
3. ตอบ เหล็ก ถ่านหิน
4. ตอบ ชายฝั่งมหาสมุทรแอตแลนติก เข้ามาภายใน จนถึงทะเลสาบใหญ่
ทางตะวันตก และเขตที่ราบลุ่มแม่น้ำมิสซิสซิปปี
5. ตอบ ทางตอนใต้ อุตสาหกรรม ทำกระดาษและเยื่อไม้



เก็บบัตรเฉลยไว้ที่เดิม
และย้ายศูนย์ใหม่ได้เลย

ศูนย์ที่ 5

ลักษณะทางสังคม และวัฒนธรรมของทวีปอเมริกาเหนือ



หอคอยปีศาจ มลรัฐไวโอมิง ประเทศ สหรัฐอเมริกา

โดย

นางมณฑลยา พานดง

โรงเรียนทุ่งกว่าวิทยาคม

อำเภอเมืองปาน จังหวัดลำปาง



บัตรคำสั่งที่นักเรียนถืออยู่นี้มีเพียงอยู่ใบเดียว ให้หัวหน้ากลุ่มอ่านให้เพื่อนทุกคนในกลุ่มฟัง ก่อนปฏิบัติกิจกรรมดังนี้

1. ให้หัวหน้ากลุ่มแจกบัตรเนื้อหาให้เพื่อนทุกคน
2. ให้นักเรียนทุกคนอ่านเนื้อหาด้วยความตั้งใจ
3. เมื่ออ่านเสร็จแล้วให้นักเรียนแล้วตอบคำถามจากบัตรคำถาม
4. ให้นักเรียนทุกคนทำแบบฝึกหัดในกระดาษคำตอบที่แจกให้
5. ตรวจสอบคำตอบจากบัตรเฉลย

เมื่อทุกคนทำเสร็จแล้วให้ทุกคนช่วยกันเก็บอุปกรณ์ทุกชิ้น เก็บใส่ซองและใส่กล่องให้เรียบร้อย และวางไว้บนโต๊ะ

หมายเหตุ สำหรับกระดาษคำตอบให้นักเรียนนำติดตัวไปทุกศูนย์



ทวีปอเมริกาเหนือ แบ่งสภาพทางวัฒนธรรมออกเป็นกลุ่มต่างๆ ดังนี้

1. แอ่งโคลอมเบีย ได้แก่ดินแดนทางตอนเหนือของแม่น้ำริโอแกรนด์ ประกอบด้วยสหรัฐอเมริกาและแคนาดาประชากรส่วนใหญ่สืบเชื้อสายมาจากประเทศอังกฤษ และฝรั่งเศส นับถือศาสนาคริสต์นิกายโปรเตสแตนต์

2. ละตินอเมริกา ได้แก่ดินแดนทางตอนใต้ของแม่น้ำริโอแกรนด์ ประชากรส่วนใหญ่ได้รับอิทธิพลทางเชื้อชาติ และวัฒนธรรม จากประเทศโปรตุเกสและสเปน นับถือศาสนาคริสต์ นิกายโรมันคาทอลิก

3. กลุ่มชาวพื้นเมืองและพวกเลือดผสม ได้แก่ ลูกผสมระหว่าง ยุโรป และอินเดียแดง เรียกว่าเมสติโซเป็นกลุ่มประชากรส่วนใหญ่ ที่อาศัยอยู่ในเขตละตินอเมริกา ลูกผสมระหว่างยุโรปและนิโกร เรียกว่า มูแลตโต

4. กลุ่มประชากรเชื้อสายเอเชีย มีผิวสีน้ำตาลเหลือง อพยพจากเอเชียตะวันออกได้แก่ชาวเอสกีโมปัจจุบันอาศัยอยู่ในแคนาดา และในรัฐอะแลสกา สหรัฐอเมริกา

5. กลุ่มประชากรเชื้อสายนิโกร จากทวีปแอฟริกา เป็นกลุ่มที่ชาวผิวขาวนำมาเป็นทาสในรุ่นแรก ๆ

ภาษา ภาษาที่ใช้ในทวีปอเมริกา ส่วนใหญ่เป็นตระกูล อินโด - ยูโรเปียน ได้แก่

1. ภาษาอังกฤษ เป็นภาษาประจำชาติ และภาษาราชการประเทศแคนาดาและสหรัฐอเมริกา

2. ภาษาสเปน เป็นภาษาราชการของประเทศเม็กซิโก และประเทศต่างๆ ในอเมริกากลาง

3. ภาษาฝรั่งเศส ใช้กันมากในมณฑลควิเบก ประเทศแคนาดา และในเกาะเซดี

4. ภาษาอื่นๆ เช่น ภาษาเอสกีโม ภาษาเผ่าต่างๆของชนกลุ่มน้อยของทวีปอเมริกาเหนือ ภาษาของชาวเอเชีย เช่น จีน ญี่ปุ่น ฟิลิปปินส์ เป็นต้น

ศาสนา

ประชากรส่วนใหญ่ในทวีปอเมริกาเหนือนับถือศาสนาคริสต์ นิกายที่สำคัญ ได้แก่ นิกายโปรเตสแตนต์ เป็นศาสนาที่ประชากรส่วนใหญ่ในสหรัฐอเมริกา และแคนาดานับถือนิกายโรมันคาทอลิก เป็นศาสนาที่ประชากรในมณฑลควิเบก ของ แคนาดา และประเทศในกลุ่มละติน อเมริกาที่เคยเป็นอาณานิคมของสเปนนับถือ

ลักษณะการกระจายตัวของประชากร

1. **บริเวณที่มีประชากรอาศัยอยู่หนาแน่น** ได้แก่ ภาคตะวันออกของทวีป ซึ่งมีลักษณะภูมิประเทศเป็นที่ราบ มีอากาศอบอุ่นสบาย ได้รับอิทธิพลจากทะเล มีปริมาณฝนเพียงพอเหมาะแก่การเพาะปลูก อุดมด้วยทรัพยากรธรรมชาติ ได้แก่ เหล็ก ถ่านหิน น้ำมันปิโตรเลียมส่งเสริมอุตสาหกรรมให้เจริญก้าวหน้า การคมนาคมขนส่งสะดวก

2. **บริเวณที่มีประชากรอาศัยอยู่เบาบาง** ได้แก่บริเวณภาคตะวันตก ที่มีลักษณะภูมิประเทศเป็นภูเขาสูง เป็นอุปสรรคต่อการคมนาคมและการประกอบอาชีพทุกชนิด บริเวณทะเลทราย ที่มีลักษณะอากาศรุนแรง เขตอากาศหนาวเย็นใน รัฐอะแลสกา และตอนเหนือของแคนาดา

ที่มา : (กรมล ทองธรรมชาติ และคณะ. 2548 : 103 – 106)



บัตรคำถาม

ศูนย์ที่ 5 ลักษณะสังคมและวัฒนธรรมของทวีปอเมริกาเหนือ

คำสั่งให้นักเรียนอ่านคำถามแล้วดูคำตอบจากคำใบ้ที่ให้ไว้

1. ทวีปอเมริกาเหนือแต่เดิมเป็นถิ่นอาศัยของชนเผ่าใด (อินเดียน)
2. แองโกลอเมริกาประกอบด้วยประชาชนส่วนใหญ่ที่สืบเชื้อสายมาจากชาติใด (อังกฤษ)
3. ประชากรที่เป็นเลือดผสมระหว่างชาวอินเดียกับชาวผิวขาวเรียกว่า (สเตซีโม)
4. ภาษาประจำชาติของชาวละตินส่วนใหญ่ คือภาษาอะไร (สเปน)
5. ประชากรในกลุ่มแองโกลอเมริกาส่วนใหญ่นับถือศาสนาคริสต์นิกายใด (โปรเตสแตนต์)
6. บริเวณไหนของทวีปอเมริกาเหนือที่มีประชากรอยู่อย่างหนาแน่น (ภาคตะวันออกเฉียงเหนือ)
7. ประชากรในกลุ่มละตินอเมริกาส่วนใหญ่ นับถือศาสนาคริสต์นิกายใด (โรมันคาทอลิก)
8. ภาษาที่ประชากรส่วนใหญ่ของทวีปอเมริกาเหนือปัจจุบัน เป็นตระกูลภาษาอะไร (อินโด-ยูโรเปียน)
9. กลุ่มประชากรส่วนใหญ่ ที่อาศัยอยู่ในเขตละตินอเมริกา ลูกผสมระหว่าง ยุโรป และนิโกร เรียกว่าอะไร (เมสติซ)
10. กลุ่มประชากรเชื้อสายเอเชีย มีผิวสีน้ำตาลเหลือง อพยพจากเอเชียตะวันออก หมายถึงพวกใด (ฮาลิโกล)

บัตรเฉลย

ศูนย์ที่ 5 ลักษณะสังคมและวัฒนธรรมของทวีปอเมริกาเหนือ

1. ตอบ อินเดีย
2. ตอบ อังกฤษ
3. ตอบ เมสติโซ
4. ตอบ ภาษาสเปน
5. ตอบ โปรเตสแตนต์
6. ตอบ ภาคตะวันออก
7. ตอบ โรมันคาทอลิก
8. ตอบ อินโด-ยูโรเปียน
9. ตอบ มูสเลตโต
10. ตอบ เอสกิโม

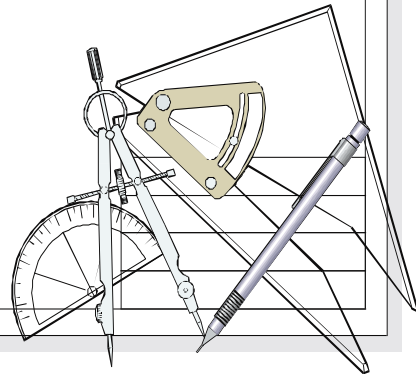

เก็บบัตรเฉลยไว้ที่เดิม
แล้วย้ายศูนย์ใหม่ได้เลย

ศูนย์ที่ 6

ลักษณะการเมืองการปกครองของทวีปอเมริกาเหนือ



อนุสาวรีย์ 4 ประธานาธิบดี ประเทศสหรัฐอเมริกา

โดย

นางมณฑลยา พานดง

โรงเรียนทุ่งกว่าวิทยาคม

อำเภอเมืองปาน จังหวัดลำปาง



บัตรคำสั่งที่นักเรียนถืออยู่นี้มีเพียงอยู่ใบเดียว ให้หัวหน้ากลุ่มอ่านให้เพื่อนทุกคนในกลุ่มฟัง ก่อนปฏิบัติกิจกรรมดังนี้

1. ให้หัวหน้ากลุ่มแจกบัตรเนื้อหาให้เพื่อนทุกคน
2. ให้นักเรียนทุกคนอ่านเนื้อหาด้วยความตั้งใจ
3. เมื่ออ่านเสร็จแล้วให้นักเรียนแล้วตอบคำถามจากบัตรคำถาม
4. ให้นักเรียนทุกคนทำแบบฝึกหัดในกระดาษคำตอบที่แจกให้
5. ตรวจสอบคำตอบจากบัตรเฉลย

เมื่อทุกคนทำเสร็จแล้วให้ทุกคนช่วยกันเก็บอุปกรณ์ทุกชิ้น เก็บใส่ซองและใส่กล่องให้เรียบร้อย และวางไว้บนโต๊ะ

หมายเหตุ สำหรับกระดาษคำตอบให้นักเรียนนำติดตัวไปทุกศูนย์

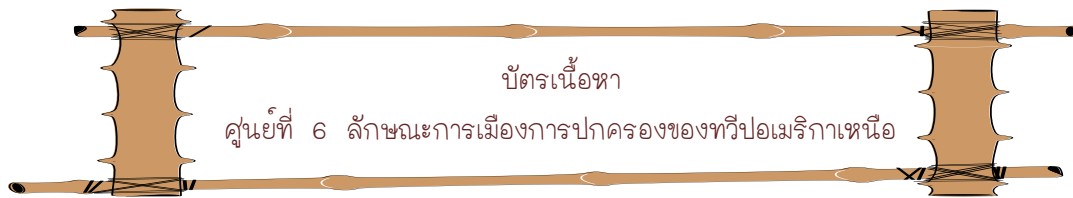

ลักษณะด้านการเมืองการปกครอง

ประเทศในทวีปอเมริกาเหนือจะมีการเมืองและการปกครองแบบเสรีนิยมเป็นส่วนใหญ่ ยกเว้นเพียงประเทศคิวบาที่มีการปกครองในระบอบคอมมิวนิสต์ แต่การปกครองแบบเสรีนิยมก็ยังคงมีความแตกต่างกันบ้าง ในทวีปอเมริกาเหนือมีการเมืองการปกครองดังนี้

1. กลุ่มแองโกล-อเมริกา เป็นกลุ่มที่มีการปกครองแบบประชาธิปไตย โดยสหรัฐอเมริกา มีการปกครองแบบประชาธิปไตยตั้งแต่เริ่มต้นประเทศ โดยนำรูปแบบมาจากยุโรปคือ อังกฤษ แต่ไม่มีประมุข จึงมีการเลือกประธานาธิบดีขึ้นมาเป็นผู้นำประเทศ มีการเลือกตั้งวุฒิสภาและมีผู้แทนจากรัฐต่างๆ อำนาจการตัดสินใจเป็นของประธานาธิบดีและวุฒิสภา ประเทศแคนาดาหลังจากได้รับอิสรภาพจากอังกฤษ ยังคงมีการปกครองประเทศโดยสมเด็จพระราชินีเอลิซาเบธที่ 2 เป็นประมุข (เหมือนประเทศออสเตรเลีย) และมีผู้สำเร็จราชการแทนพระองค์ประจำอยู่ในแคนาดา มีการเลือกตั้งนายกรัฐมนตรีซึ่งมาจากการคัดเลือกจากรัฐต่าง ๆ

2. กลุ่มอเมริกากลาง การเมืองการปกครองในประเทศอเมริกากลางค่อนข้างจะวุ่นวายสับสน มีการแก่งแย่ง และเกิดรัฐประหารเกิดขึ้นเสมอ เนื่องจากมีลัทธิเจ้าผู้ครองนครมาก่อน เมื่อเป็นประเทศอิสระทำให้มีระบบการเมืองการปกครองที่มีทั้งแบบประธานาธิบดีที่เป็นประชาธิปไตยและแบบผู้ครองนครที่มีรัฐสภาซึ่งอาจมีทั้งสภาผู้แทนราษฎรและวุฒิสภาควบคู่กัน แต่เนื่องจากเป็นประเทศยากจนเป็นส่วนใหญ่ปัญหาการโกง การเอาผิดเอาเปรียบยังคงเป็นปัญหาใหญ่ ทำให้เกิดการสู้รบแย่งชิงอำนาจกันบ่อยมาก เช่น ประเทศเฮติ เป็นต้น

ที่มา : (กระมล ทองธรรมชาติ และคณะ. 2548 : 107)



คำสั่ง นักเรียนตอบคำถามต่อไปนี้โดยขีดเส้นคำตอบที่ถูกต้องที่สุด

1. กลุ่มแองโกลอเมริกาประเทศใดที่อยู่ในเครือจักรภพอังกฤษ
(แคนาดา / สหรัฐอเมริกา)
2. สหรัฐอเมริกาได้รับการยกย่องให้เป็นแม่แบบการปกครองระบอบประชาธิปไตยแบบใด
(แบบรัฐสภา / แบบประธานาธิบดี)
3. ประมุขของประเทศแคนาดา คือตำแหน่งใด
(ประธานาธิบดี / นายกรัฐมนตรี / พระมหากษัตริย์แห่งอังกฤษ)
4. ประเทศใดที่มีการปกครองในระบอบคอมมิวนิสต์ของทวีปอเมริกาเหนือ
(จาเมกา / คิวบา / ฮอนดูรัส)
5. ประเทศแคนาดาปกครองด้วยระบอบการปกครองแบบใด
(แบบรัฐสภา / แบบประธานาธิบดี)
6. ทวีปอเมริกาเหนือมีรูปแบบการปกครองในลักษณะใด
(คอมมิวนิสต์ / ประชาธิปไตย)
7. รูปแบบการปกครองเดิมของกลุ่มอเมริกากลางคือ รูปแบบใด
(แบบประธานาธิบดี / แบบเจ้าผู้ครองนคร / แบบรัฐสภา)
8. การปกครองส่วนใหญ่ของทวีปอเมริกาเหนือได้รับอิทธิพลจากประเทศใด
(ออสเตรเลีย / อังกฤษ / สหรัฐอเมริกา)
9. ข้อใดไม่ใช่รูปแบบการปกครองในระบบประชาธิปไตย ของทวีปอเมริกาเหนือ
(รัฐสภา / ประธานาธิบดี / สมบูรณาญาสิทธิราชย์)
10. ประเทศใดที่มีรูปแบบการปกครองแตกต่างจากประเทศอื่นๆ
(คิวบา / อังกฤษ / สหรัฐอเมริกา)



1. ตอบ แคนาดา
2. ตอบ แบบประธานาธิบดี
3. ตอบ พระมหากษัตริย์แห่งอังกฤษ
4. ตอบ คิวบา
5. ตอบ แบบรัฐสภา
6. ตอบ ประชาธิปไตย
7. ตอบ แบบเจ้าผู้ครองนคร
8. ตอบ อังกฤษ
9. ตอบ สมบูรณาญาสิทธิราชย์
10. ตอบ คิวบา



GO!GO!



เก็บปัดรเฉลยไว้ที่เดิม
และย้ายศูนย์ใหม่ได้เลย

ศูนย์สำรอง ทวีปอเมริกาเหนือ



🌐 พระมิดเม็กซ์โก

โดย

นางมณฑลยา พานดง

โรงเรียนทุ่งกว่าวิทยาคม

อำเภอเมืองปาน จังหวัดลำปาง



บัตรคำสั่งที่นักเรียนถืออยู่นี้มีเพียงอยู่ใบเดียว ให้หัวหน้ากลุ่มอ่านให้เพื่อนทุกคนในกลุ่มฟัง ก่อนปฏิบัติกิจกรรมดังนี้

1. ให้นักเรียนเลือกกิจกรรม ที่มีอยู่ในศูนย์สำรองนี้ ได้แก่
 - 1.1 จิกซอว์แผนที่ทวีปอเมริกาเหนือ
 - 1.2 แผ่นพับแสนกล
 - 1.3 ความรู้หน้าเดียว
 - 1.4 หนังสือเล่มเล็กย้อนอดีตประวัติศาสตร์โลก
2. ในขณะที่ปฏิบัติกิจกรรมในศูนย์สำรองนี้ ถ้ามีศูนย์ไหนว่าง ขอให้ทุกคนไปเรียนศูนย์อื่นก่อน ถ้ามีเวลาเหลือจากศูนย์อื่น จึงปฏิบัติกิจกรรมต่อ
3. ให้นักเรียนเก็บสื่ออุปกรณ์ทุกอย่างให้เรียบร้อยก่อนย้ายไปเรียนศูนย์อื่น

GO!GO!



เก็บอุปกรณ์ให้เรียบร้อยก่อนย้ายศูนย์นะ

แบบทดสอบหลังเรียน ทวีปอเมริกาเหนือ
ชั้นมัธยมศึกษาปีที่ 3 สารระภูมิศาสตร์ หน่วยทวีปอเมริกาเหนือ รายวิชา ส23103

1. มหาสมุทรใดที่ตั้งขนานทวีปอเมริกาเหนือทางทิศตะวันออกและตะวันตก
 - ก. แปซิฟิก - อาร์กติก
 - ข. แปซิฟิก - อินเดีย
 - ค. แอตแลนติก - อินเดีย
 - ง. แปซิฟิก - แอตแลนติก
2. เมื่อต้องการเดินเรือสมุทรจากประเทศไทยไปอเมริกาเหนือให้ใกล้ที่สุดจะต้องผ่านมหาสมุทรใด
 - ก. มหาสมุทรแอตแลนติก
 - ข. มหาสมุทรอาร์กติก
 - ค. มหาสมุทรแปซิฟิก
 - ง. มหาสมุทรอินเดีย
3. ช่องแคบใดเป็นน่านน้ำคั่นระหว่างทวีปเอเชียกับทวีปอเมริกาเหนือ
 - ก. อ่าวฮัดสัน
 - ข. ช่องแคบเบริง
 - ค. คอคอดปานามา
 - ง. ทะเลแคริเบียน
4. เทือกเขาใดไม่ได้อยู่ในทวีปอเมริกาเหนือ
 - ก. เทือกเขาร็อกกี้
 - ข. เทือกเขาแอลป์ปาเลเซียน
 - ค. เทือกเขาแอนดิส
 - ง. เทือกเขาอะแลสกา
5. การแบ่งทวีปอเมริกาออกเป็นแองโกลอเมริกาและละตินอเมริกายึดภูมิภาคใดเป็นเกณฑ์
 - ก. คลองปานามา
 - ข. ทะเลสาบทั้ง 5
 - ค. อ่างเม็กซิโก
 - ง. แม่น้ำริโอแกรนด์
6. “แองโกลอเมริกา” หมายถึงข้อใด
 - ก. ทวีปอเมริกาเหนือ
 - ข. สหรัฐอเมริกาและแคนาดา
 - ค. ดินแดนที่ประชากรพูดภาษาอังกฤษ
 - ง. สหรัฐอเมริกาและดินแดนในอารักขา
7. แหล่งจับปลาที่สำคัญของทวีปอเมริกาเหนือ คือบริเวณใด
 - ก. แกรนแบงก์
 - ข. คูรีลแบงก์
 - ค. ดอกเกอร์แบงก์
 - ง. ชายฝั่งฟลอริดา
8. ภูมิภาคใด ของทวีปอเมริกาเหนือมีลักษณะมีอากาศแบบภูเขา
 - ก. ภาคเหนือ
 - ข. ภาคใต้
 - ค. ภาคตะวันตก
 - ง. ภาคตะวันออก
9. ยอดเขาที่สูงที่สุดของทวีปอเมริกาเหนือ คือยอดเขาแมคคินลีย์ อยู่ในเทือกเขาใด
 - ก. เทือกเขาร็อกกี้
 - ข. เทือกเขาอะแลสกา
 - ค. เทือกเขาแอปปาเลเซียน
 - ง. เทือกเขาแอนดิส
10. ลักษณะภูมิอากาศส่วนใหญ่ของทวีปอเมริกาเหนืออยู่ในเขตใด
 - ก. เขตร้อน
 - ข. เขตหนาว
 - ค. เขตอบอุ่น
 - ง. เขตภูเขา

11. พวกใดเป็นเชื้อชาติเลือดผสมระหว่างชาวอินเดียนกับชาวผิวขาว

ก. เอสกีโม	ข. มูแลตโต
ค. เมสติโซ	ง. นิโกร
12. เหตุใดสหรัฐอเมริกาจึงใช้แรงงานภาคเกษตรกรรมจำนวนน้อยแต่มีผลผลิตปริมาณมาก

ก. ใช้จ่ายมาก	ข. ใช้เทคโนโลยีมาก
ค. มีแหล่งน้ำมาก	ง. ใช้แรงงานคนและสัตว์มาก
13. บริเวณใดที่เป็นเขตประชากรหนาแน่นของทวีปอเมริกา

ก. ภาคเหนือของทวีป	ข. ภาคตะวันตกของทวีป
ค. ภาคตะวันออกของทวีป	ง. ภาคใต้ของทวีป
14. ภาษาราชการส่วนใหญ่ของอเมริกากลาง คือข้อใด

ก. ภาษาสเปน	ข. ภาษาอังกฤษ
ค. ภาษาฝรั่งเศส	ง. ภาษาโปรตุเกส
15. ประชาชนส่วนใหญ่ของทวีปอเมริกาเหนือ นับถือศาสนาคริสต์นิกายใด

ก. คาทอลิก	ข. โปรเตสแตนต์
ค. ออร์โธดอกซ์	ง. แองกลิกัน
16. เครื่องจักรภาพของอังกฤษ คือประเทศใด

ก. ปานามา	ข. แคนาดา
ค. เม็กซิโก	ง. นิคารากัว
17. ผลผลิตจากกิจการด้านใดที่อเมริกาเหนือส่งออกมากที่สุด

ก. การประมง	ข. การทำป่าไม้
ค. การเกษตร	ง. การทำเหมืองแร่
18. ประเทศใดในทวีปอเมริกาเหนือมีการปกครองในระบบคอมมิวนิสต์

ก. คิวบา	ข. เม็กซิโก
ค. กัวเตมาลา	ง. นิคารากัว
19. ภาคใต้ของทวีปอเมริกาเหนือติดกับข้อใด

ก. ทวีปเอเชีย	ข. ทวีปแอฟริกา
ค. ทวีปยุโรป	ง. ทวีปอเมริกาใต้
20. ประเทศที่เป็นต้นแบบของการปกครองระบอบประชาธิปไตยแบบประธานาธิบดี

ก. แคนาดา	ข. สหรัฐอเมริกา
ค. อังกฤษ	ง. ฝรั่งเศส

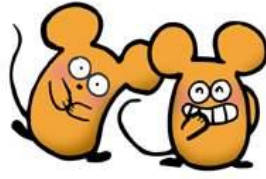

เฉลยแบบทดสอบหลังเรียน ทวีปอเมริกาเหนือ
ชั้นมัธยมศึกษาปีที่ 3 สารระภูมิศาสตร์ หน่วยทวีปอเมริกาเหนือ รายวิชา ส23103

ข้อ 1 ตอบ ง	ข้อ 2 ตอบ ก
ข้อ 3 ตอบ ข	ข้อ 4 ตอบ ค
ข้อ 5 ตอบ ง	ข้อ 6 ตอบ ข
ข้อ 7 ตอบ ก	ข้อ 8 ตอบ ค
ข้อ 9 ตอบ ข	ข้อ 10 ตอบ ค
ข้อ 11 ตอบ ค	ข้อ 12 ตอบ ข
ข้อ 13 ตอบ ค	ข้อ 14 ตอบ ก
ข้อ 15 ตอบ ข	ข้อ 16 ตอบ ข
ข้อ 17 ตอบ ค	ข้อ 18 ตอบ ก
ข้อ 19 ตอบ ง	ข้อ 20 ตอบ ข



บรรณานุกรม

กรมพล ท่องธรรมชาติ และคณะ. หนังสือเรียนสาระการเรียนรู้พื้นฐานกลุ่มสาระสังคมศึกษา

ศาสนา และวัฒนธรรม ม.3 ช่วงชั้น 3. กรุงเทพฯ : อักษรเจริญทัศน์, 2548.

ถวัลย์ มาศจรัส, นิพนธ์พันธ์ ประสงค์ และมงคลแว่นไธสง. นวัตกรรมการศึกษาชุดศูนย์การเรียนรู้
เพื่อพัฒนาผู้เรียนและการจัดทำผลงานทางวิชาการอาจารย์ 8 และบุคลากรทางการ
ศึกษา

(ครูชำนาญการ ครูเชี่ยวชาญ และครูเชี่ยวชาญพิเศษ). กรุงเทพฯ : ธาราอักษร, 2546.

ไทยวัฒนาพานิช – แมคคิลแลน. สารานุกรมโลกของเรา ประเทศบ้านเมือง ฉบับปรับปรุง.

กรุงเทพฯ :ไทยวัฒนาพานิช,มปป.

ประเสริฐ วิทยารัฐ และคณะ. หนังสือเรียนสังคมศึกษา ส 305 โลกของเรา. กรุงเทพฯ :

วัฒนาพานิช, 2543.

กวี วรกวิน และพัชรี ศรีสังข์. ภูมิศาสตร์ ม.3. พิมพ์ครั้งที่ 2. กรุงเทพฯ : บริษัทพัฒนาคุณภาพ
วิชาการ, 2551.

สนม ครุฑเมือง. การเขียนเชิงวิชาการ. พิมพ์ครั้งที่ 2. กรุงเทพฯ : โรงพิมพ์นิวเสรินคร, 2550.



ภาคผนวก

- แบบประเมินผลการทำงานกลุ่ม
- การแปลความหมายการประเมินผลการทำงานกลุ่ม
- แบบประเมินคุณภาพเจตคติ
- การแปลความหมายการประเมินคุณภาพเจตคติ

แบบประเมินผลการทำงานกลุ่ม

ชื่อศูนย์ ภาคเรียนที่ ปีการศึกษา

ชื่อกลุ่ม กลุ่มที่

รายชื่อสมาชิกในกลุ่ม

1.....

2.....

3.....

4.....

5.....

วันที่ เดือน พ.ศ.

คำชี้แจง ใส่เครื่องหมาย \surd ลงในช่องตามระดับคุณภาพ / คะแนนของผลงาน

ประเด็นการประเมิน	ระดับคุณภาพ/คะแนน			น้ำหนัก คะแนน	รวม
	3	2	1		
1. ผลงานเสร็จตรงเวลา				1	3
2. ความถูกต้อง				1	6
3. ความร่วมมือในการทำงาน				2	6
รวม					15

หมายเหตุ เกณฑ์การให้คะแนน

คะแนน	ระดับคุณภาพ
50-60	ดี
30-49	พอใช้
ต่ำกว่า 30	ปรับปรุง

เกณฑ์การผ่าน ตั้งแต่ระดับคุณภาพพอใช้ขึ้นไป

การแปลความหมายการประเมินผลการทำงานกลุ่ม

ประเด็น การประเมิน	ระดับคุณภาพ			น้ำหนัก คะแนน
	3	2	1	
ผลงานเสร็จตรงตามเวลา	ผลงานเสร็จตรงตามเวลาที่กำหนด	ผลงานเสร็จหลังเวลาที่กำหนด 1-10 นาที	ผลงานเสร็จหลังเวลาที่กำหนด มากกว่า 10 นาที	1
ความถูกต้อง	ถูกทุกข้อ	ถูก 5-9 ข้อ	ผิดมากกว่า 5 ข้อ	2
ความร่วมมือในการทำงานเป็นทีม	มีความร่วมมือในการทำงานดีมาก ร่วมกันแสดงความคิดเห็นดี มีความรับผิดชอบต่องาน และมีความพร้อมในการนำเสนอผลงานดีมาก	มีความร่วมมือในการทำงาน ร่วมกันแสดงความคิดเห็นดี มีความรับผิดชอบต่องาน และมีความพร้อมในการนำเสนอผลงานดี	มีความร่วมมือในการทำงาน ร่วมกันแสดงความคิดเห็นน้อย มีความรับผิดชอบต่องานและมีความพร้อมในการนำเสนอผลงานควรปรับปรุง	2

แบบประเมินคุณภาพเจตคติ

คำชี้แจง ผู้ประเมินพิจารณาการปฏิบัติงาน และทำเครื่องหมาย (/) ลงในช่องระดับคะแนน

	ชื่อ-สกุล	ความขยัน			ความซื่อสัตย์			ความรับผิดชอบ			รวม
		3	2	1	3	2	1	3	2	1	
1											15
2											
3											
4											
5											
6											
7											
8											
9											
10											
11											
12											
13											
14											
15											

หมายเหตุ เกณฑ์การให้คะแนน

คะแนน	ระดับคุณภาพ
13-15	ดี
8-12	พอใช้
ต่ำกว่า 8	ปรับปรุง

เกณฑ์การผ่าน ตั้งแต่ระดับคุณภาพพอใช้ขึ้นไป

การแปลความหมายการประเมินคุณภาพเจตคติ

ประเด็น การประเมิน	ระดับคุณภาพ			น้ำหนัก คะแนน
	3	2	1	
ความขยัน	ปฏิบัติงานด้วยความตั้งใจเอาใจใส่ให้สำเร็จทุกครั้งทุกงาน	ปฏิบัติงานด้วยความตั้งใจเอาใจใส่ได้สำเร็จ	ไม่ตั้งใจในการปฏิบัติงาน	1
ความ รับผิดชอบ	ปฏิบัติงานที่ได้รับมอบหมายได้สำเร็จทุกงานภายในเวลาที่กำหนด	ปฏิบัติงานที่ได้รับมอบหมายได้สำเร็จบางส่วนเสร็จหลังเวลาที่กำหนด 1-5 นาที	ปฏิบัติงานที่ได้รับมอบหมายได้สำเร็จบางส่วน เสร็จหลังเวลาที่กำหนดมากกว่า 5 นาที	2
ความ ซื่อสัตย์	ปฏิบัติงานด้วยตนเองทุกขั้นตอนโดยไม่ลอกเลียนแบบผู้อื่น	ปฏิบัติงานตามขั้นตอนโดยลอกเลียนแบบงานผู้อื่น 1-2 ขั้นตอน	ปฏิบัติงานตามขั้นตอนโดยลอกเลียนแบบงานผู้อื่นตั้งแต่ 2 ขั้นตอนขึ้นไป	2



เอกสารประกอบการสอนรายวิชาสังคมศึกษา 6 ส23103
ชั้นมัธยมศึกษาปีที่ 3 ภาคเรียนที่ 2
กลุ่มสาระการเรียนรู้รายวิชาสังคมศึกษา ศาสนาและวัฒนธรรม

